

# Extraflame®

## Riscaldamento a Pellet

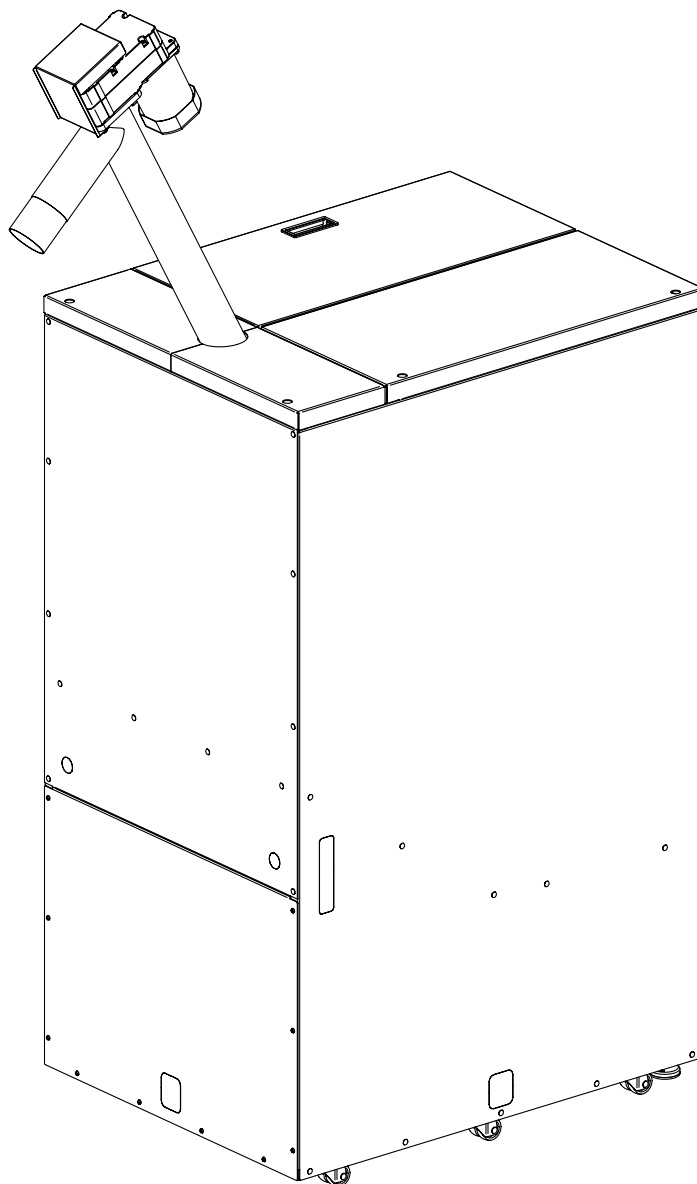

COMPATIBILE CON - COMPATIBLE WITH - COMPATIBLE AVEC - KOMPATIBEL MIT - COMPATIBLE CON : PR - PK

**SERBATOIO STOCCAGGIO PELLETT CARICO AUTOMATICO**

**AUTOMATIC LOADING PELLETT STORAGE TANK**

**RÉSERVOIR DE STOCKAGE DU PELLETT CHARGEMENT AUTOMATIQUE**

**PELLETTLAGERTANK FÜR DIE AUTOMATISCHE BEFÜLLUNG**

**DEPÓSITO ALMACENAMIENTO PELLETT CARGA AUTOMÁTICA**



<b>DIMENSIONI - DIMENSIONS - DIMENSIONS - MASSE - DIMENSIONES .....</b>	<b>4</b>
<b>ITALIANO .....</b>	<b>5</b>
<b>AVVERTENZE .....</b>	<b>5</b>
<b>SICUREZZA .....</b>	<b>5</b>
CARATTERISTICHE TECNICHE.....	6
INTERFACCIA UTENTE.....	6
POSIZIONAMENTO SONDA.....	8
<b>ENGLISH .....</b>	<b>18</b>
<b>WARNINGS.....</b>	<b>18</b>
<b>SAFETY .....</b>	<b>18</b>
TECHNICAL FEATURES .....	19
USER INTERFACE.....	19
PROBE POSITIONING .....	21
<b>FRANÇAIS .....</b>	<b>31</b>
<b>MISES EN GARDE.....</b>	<b>31</b>
<b>SÉCURITÉ .....</b>	<b>31</b>
CARACTÉRISTIQUES TECHNIQUES.....	32
INTERFACE UTILISATEUR.....	32
POSITIONNEMENT DE LA SONDE.....	34
<b>DEUTSCH .....</b>	<b>44</b>
<b>ACHTUNG.....</b>	<b>44</b>
<b>SICHERHEIT .....</b>	<b>44</b>
TECHNISCHE EIGENSCHAFTEN.....	45
BEDIENOBERFLÄCHE.....	45
POSITIONIERUNG DER SONDE .....	47
<b>ESPAÑOL .....</b>	<b>57</b>
<b>ADVERTENCIAS.....</b>	<b>57</b>
<b>SEGURIDAD .....</b>	<b>57</b>
CARACTERÍSTICAS TÉCNICAS .....	58
INTERFAZ USUARIO .....	58
COLOCACIÓN SONDA .....	60

**DIMENSIONI - DIMENSIONS - DIMENSIONS - MASSE - DIMENSIÓNES**

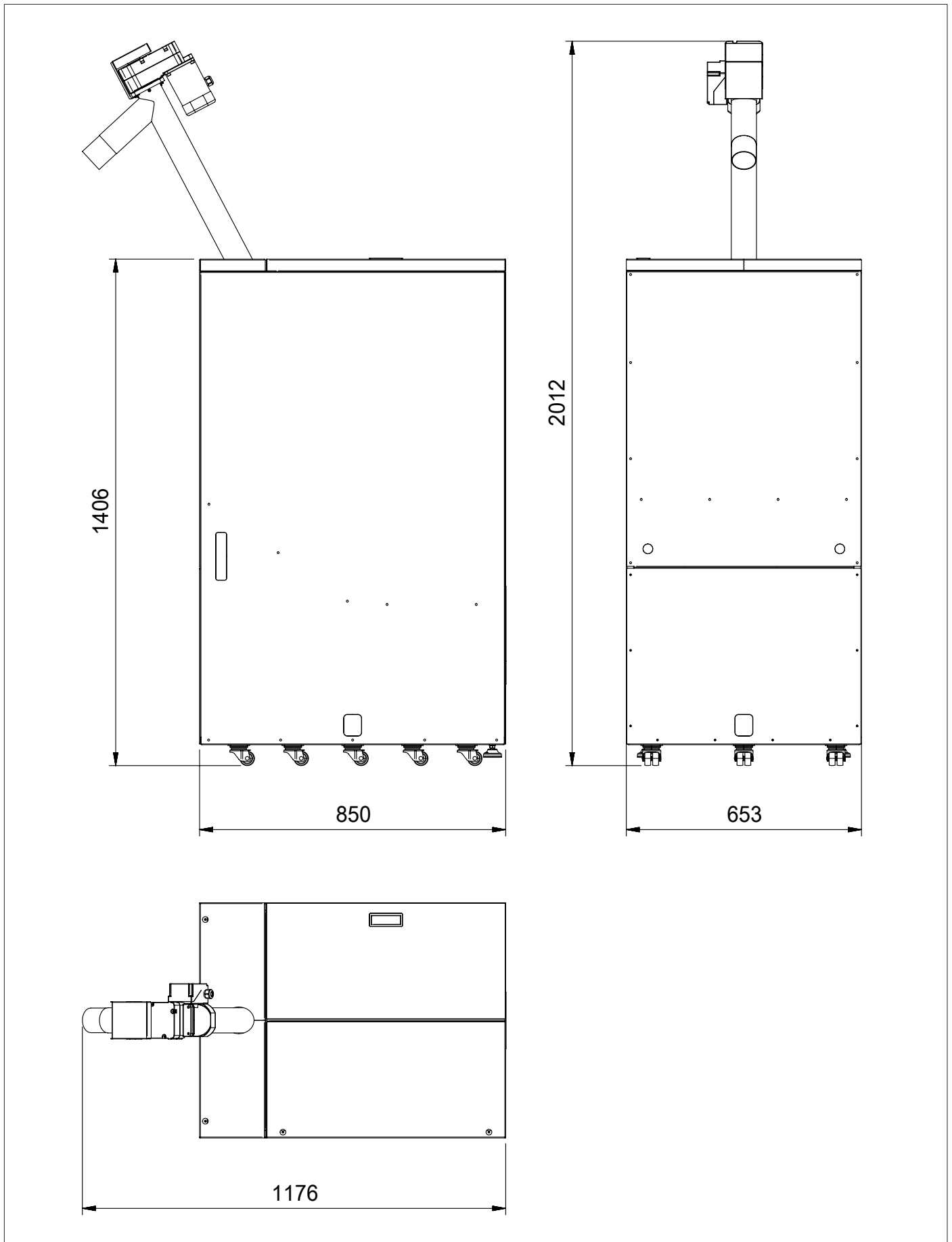

## AVVERTENZE

Il presente manuale di istruzione costituisce parte integrante del prodotto: assicurarsi che sia sempre a corredo dell'apparecchio, anche in caso di cessione ad un altro proprietario o utente, oppure di trasferimento su un altro luogo. In caso di suo danneggiamento o smarrimento richiedere un altro esemplare al servizio tecnico di zona. Questo prodotto deve essere destinato all'uso per il quale è stato espressamente realizzato. E' esclusa qualsiasi responsabilità contrattuale ed extracontrattuale del costruttore per danni causati a persone, animali o cose, da errori d'installazione, di regolazione di manutenzione e da usi impropri.

**L'installazione deve essere eseguita da personale qualificato e abilitato, il quale si assumerà l'intera responsabilità dell'installazione definitiva e del conseguente buon funzionamento del prodotto installato. E' necessario tenere in considerazione anche tutte le leggi e le normative nazionali, regionali, provinciali e comunali presente nel paese in cui è stato installato l'apparecchio.**

**Non vi sarà responsabilità da parte di Extraflame S. p. A. in caso di mancato rispetto di tali precauzioni.**

Dopo aver tolto l'imballo, assicurarsi dell'integrità e della completezza del contenuto. In caso di non rispondenza, rivolgersi al rivenditore da cui è stato acquistato l'apparecchio.

Tutti i componenti elettrici che costituiscono il prodotto garantendone il corretto funzionamento, dovranno essere sostituiti con pezzi originali esclusivamente da un centro di assistenza tecnica autorizzato.

## SICUREZZA

- ♦ E' vietato l'uso del prodotto da parte di persone (inclusi bambini) con capacità fisiche, sensoriali e mentali ridotte, o inesperte, a meno che non vengano super visionate ed istruite nell'uso dell'apparecchio da una persona responsabile per la loro sicurezza.
- ♦ I bambini devono essere controllati per assicurarsi che non giochino con l'apparecchio.
- ♦ Non toccare il prodotto se si è a piedi nudi e con parti del corpo bagnate o umide.
- ♦ E' vietato modificare i dispositivi di sicurezza o di regolazione senza l'autorizzazione o le indicazioni del costruttore.
- ♦ Non tirare, staccare, torcere i cavi elettrici fuoriuscenti dalla stufa anche se questa è scollegata dalla rete di alimentazione elettrica.
- ♦ Si raccomanda di posizionare il cavo di alimentazione in modo che non venga in contatto con parti calde dell'apparecchio.
- ♦ La spina di alimentazione deve risultare accessibile dopo l'installazione.
- ♦ Se si verifica una anomalia di funzionamento contattare il servizio di assistenza tecnica e, in ogni caso, non disabilitare i sistemi di sicurezza.

## CARATTERISTICHE TECNICHE

<b>DIMENSIONI POSIZIONAMENTO "A" (STANDARD)</b>	L 1176 x H 2012 x P 653
<b>DIMENSIONI POSIZIONAMENTO "B"</b>	L 1176 x H 2012 x P 653
<b>DIMENSIONI POSIZIONAMENTO "B" + RIALZO (PK30 O PR30)</b>	L 1217 x H 2092 x P 653
<b>PESO NETTO</b>	97 kg
<b>CAPIENZA TOTALE SERBATOIO</b>	300kg
<b>PORTATA</b>	55 kg/h
<b>TENSIONE NOMINALE</b>	230V
<b>FREQUENZA NOMINALE</b>	50Hz
<b>POTENZA ELETTRICA NOMINALE</b>	100 W

## INTERFACCIA UTENTE

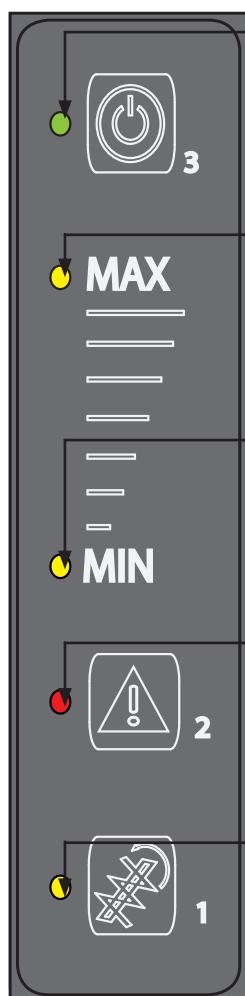

### **LED 5 VERDE: INDICA LA PRESENZA DI TENSIONE:**

ACCESA : TENSIONE PRESENTE  
 SPENTA : TENSIONE ASSENTE  
 LAMPEGGIANTE : È ATTIVO IL TEST DI CARICO

### **LED 4 GIALLO: INDICA LO STATO DEL SENSORE DI MAX DEL SERBATOIO STUFA**

ACCESA : PELLETTI PRESENTI  
 SPENTA : PELLETTI NON PRESENTI

### **LED 3 GIALLO: INDICA LO STATO DEL SENSORE DI MIN DEL SERBATOIO STUFA**

ACCESA : PELLETTI PRESENTI  
 SPENTA : PELLETTI NON PRESENTI

### **LED 2 ROSSO: INDICA LA PRESENZA DI UN ALLARME**

SPENTA : INDICA L'ASSENZA DI ALLARMI  
 ACCESA : INDICA LA PRESENZA DELL'ALLARME PELLETTI ESAURITO  
 LAMPEGGIANTE : INDICA LA PRESENZA DELL'ALLARME SENSORI GUASTI

### **LED 1 GIALLO: INDICA LO STATO DI FUNZIONAMENTO**

SPENTA : IL CARICATORE È IN OFF  
 ACCESA : IL CARICATORE È IN ATTESA DEL CARICO  
 LAMPEGGIANTE : IL CARICATORE STA CARICANDO PELLETTI MOTORE ATTIVO

## FUNZIONAMENTO E LOGICA

Dopo aver installato il serbatoio stoccaggio pellet seguire le istruzioni:

- ♦ Collegare il cavo di alimentazione alla rete elettrica.
- ♦ Alimentare il serbatoio portando l'interruttore su "I".
- ♦ Il LED VERDE 5 si accenderà indicando la presenza di alimentazione.

### TEST CARICO (FACOLTATIVO)

L'azienda consiglia di eseguire la funzione "TEST CARICO" prima dell'avvio. La funzione "TEST CARICO" deve essere eseguita con il serbatoio della caldaia vuoto e in OFF (LED 1 spento).

Questa funzione calcola automaticamente il tempo necessario per riempire il serbatoio della caldaia fino al sensore di livello massimo (SONDA MAX - LED - 4).

In questo modo, qualora la sonda superiore dovesse avere un'anomalia, il timer fermerà comunque il caricamento automatico evitando fuoriuscite.

#### Per attivare il test:

- ♦ Premere il tasto 1 fino all'inizio del lampeggiamento del LED VERDE 5
- ♦ Il sistema inizierà a caricare il serbatoio della caldaia.
- ♦ Quando la sonda max (superiore) avrà rilevato la presenza di pellet, la funzione TEST CARICO verrà automaticamente disattivata.

Terminato il test, il serbatoio è attivo e operativo.

Il sistema inizierà nuovamente a caricare (LED 1 LAMPEGGIANTE) quando il sensore di livello minimo (SONDA MIN - LED 3) sarà scoperto/libero dal pellet fino al raggiungimento del sensore di livello massimo (SONDA MAX - LED 4) o terminato il conteggio del TIMER.

Se non vi è richiesta, rimane in "ATTESA CARICO - LED 1 ACCESO"

### FUNZIONAMENTO DEL SISTEMA

Se non è stato eseguito con "TEST CARICO".

- ♦ Premere il tasto 3 per circa 3 secondi, per attivare il sistema (LED 1 ACCESO)

Il sistema inizierà a caricare (LED 1 LAMPEGGIANTE) quando il sensore di livello minimo (SONDA MIN - LED 3) sarà scoperto/ libero dal pellet fino al raggiungimento del sensore di livello massimo (SONDA MAX - LED 4), altrimenti se non vi è richiesta, rimane in "ATTESA CARICO - LED 1 ACCESO".

Nel caso di un Black out (mancanza di tensione di rete) il sistema si comporta come descritto di seguito:

- ♦ Se il sistema era in OFF ritorna in OFF.
- ♦ Se il sistema era in ATTESA CARICO ritorna in ATTESA CARICO.
- ♦ Se il sistema era in fase di CARICO PELLETT si porta in ATTESA CARICO.
- ♦ Se il sistema era in ALLARME ritorna in ALLARME.

### CARICO MANUALE

E' possibile attivare il carico manualmente, anche se il sensore di livello minimo (SONDA MIN - LED 3) non è scoperto/ richiede. Premendo il tasto 1 per 3 secondi è possibile eseguire un carico del serbatoio manuale senza controllare il livello inferiore (SONDA MIN - LED 3) caricando fino al raggiungimento del sensore di livello massimo (SONDA MAX - LED 4).

Dopo aver eseguito un carico manuale, il sistema resterà attivo, in attesa che il sensore di livello minimo richieda nuovamente un carico.

### SPEGNIMENTO DEL SISTEMA

Agendo per 3 secondi sul tasto 3 si attiva e disattiva il caricamento.

Se il sistema è disattivato, il LED 1 sarà spento.

Con il sistema attivo il LED 1 Sarà accesso fisso.

## TARATURA SONDA

E' possibile tarare le due sonde (minimo e massimo). Qualora sia necessario, o vengano sostituite, procedere con la taratura come segue:

- ◆ Collegare le sonde alla scheda elettronica.
- ◆ Alimentare il sistema( Interruttore su "I").
- ◆ Posizionare davanti alla Sonda una tavoletta **di legno** (vedi figura 1) ad una distanza di circa 0,5cm.
- ◆ Nel retro della Sonda (vedi figura 2) è presente una fessura per la taratura agibile tramite un cacciavite piccolo piatto.
- ◆ Ruotare fino a quando il led sul lato della sonda si accende.

Verificare la corretta lettura, allontanando e avvicinando la tavoletta, e verificando che nella distanza stabilita il led si illumini e si spegna correttamente.

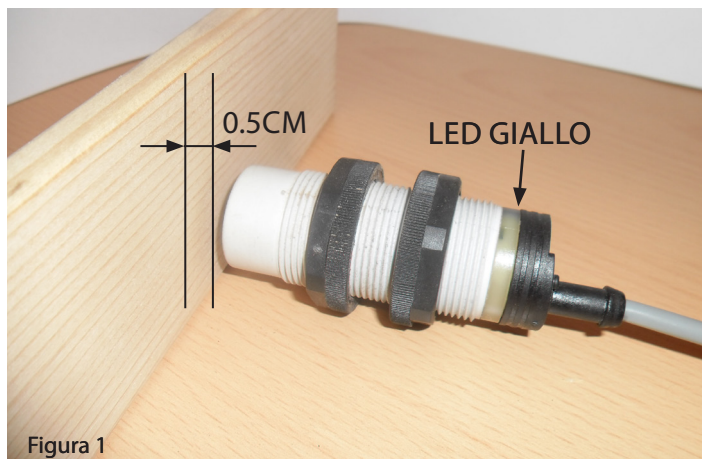

## POSIZIONAMENTO SONDA

Prima di procedere alla foratura e montaggio delle sonde nel serbatoio e della flangia sulla copertura del serbatoio della caldaia è necessario assicurarsi che il loro posizionamento sia in linea!

Il tubo flessibile deve essere posizionato in modo tale che durante il riempimento del serbatoio della caldaia crei una cresta (vedi figura 3) vicino alla sonda superiore.

Questo è necessario per garantire una corretta lettura da parte del sensore di livello massimo (SONDA MAX - LED 4) che arresterà il carico di pellet.

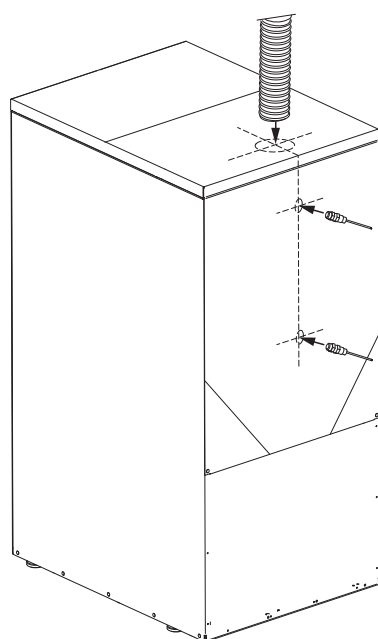

**I CAVI DELLE SONDE DEVONO ESSERE POSIZIONATE E FISSATE IN MODO CHE NON VENGA A CONTATTO CON PARTI CALDE DELL'APPARECCHIO!**



## ALLARMI

In caso di anomalia il sistema disattiva automaticamente il carico del pellet, segnalando l'allarme tramite un cicalino acustico ad intermittenza e visualizzando lo stato d'allarme:

SEGNALAZIONE E MOTIVAZIONE		AZIONE/ CAUSA
<b>LED 2 ACCESO FISSO</b>	Pellet esaurito nel silos.	Caricare il pellet. Resettare l'allarme premendo per 3 secondi il tasto 2. Riavviare il sistema premendo il tasto 3.
<b>LED 2 ACCESO LAMPEGGIANTE</b>	Indica una anomalia ai sensori.	I sensori non sono montati/collegati correttamente. Verificare il corretto collegamento sulla scheda e sul serbatoio (sensore di minima in basso, sensore di massima sopra) Si è creato un vuoto davanti alla sonda di minima - scuotere il contenuto del pellet del silos. Sonda guasta.





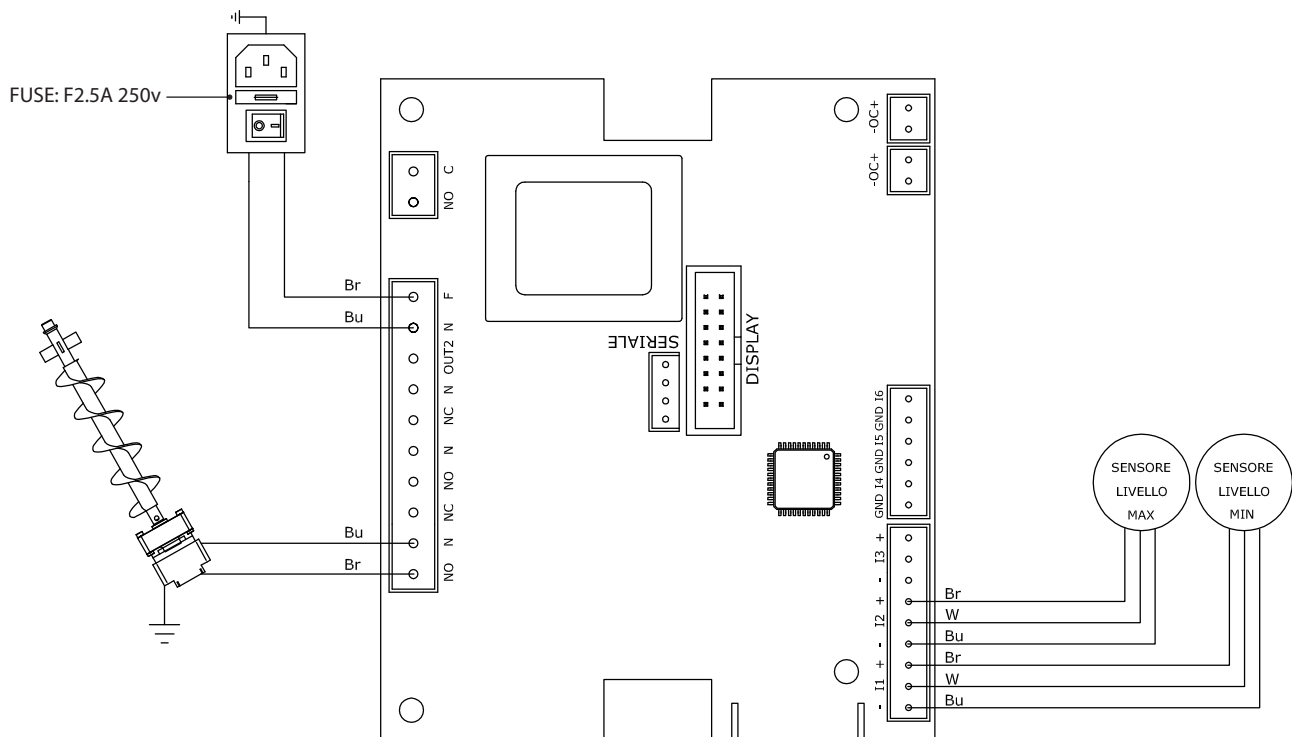

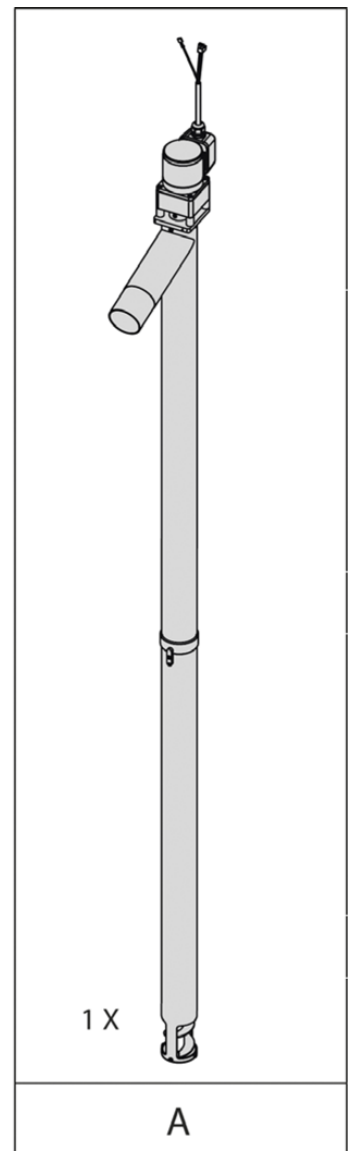
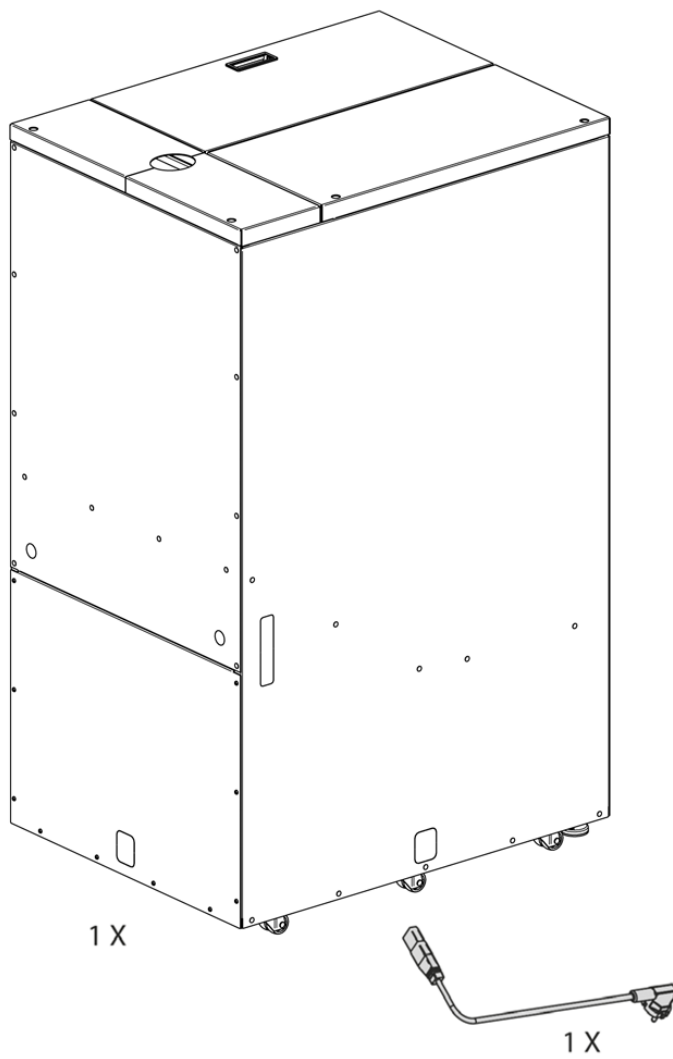

**LA VERIFICA ED EVENTUALI INTERVENTI SU PARTI MECCANICHE O ELETTRICHE DEVONO ESSERE ESEGUITE DA PERSONALE QUALIFICATO!**

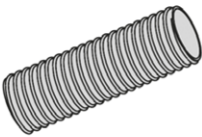
## SCHEDA ELETTRONICA

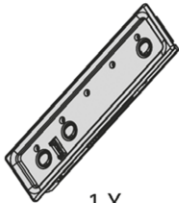
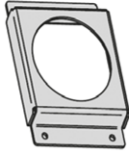

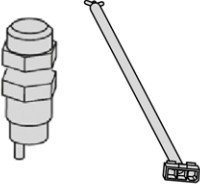
Br	Bu	W
MARRONE	BLU	BIANCO

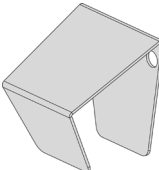

 1X <b>B</b>	 2X <b>C</b>	 1X <b>D</b>	 1X <b>E</b>	 1X <b>F</b>
 4X <b>G</b>	 2X <b>H</b>	 1X <b>I</b>	 1X <b>J</b>	 1X <b>K</b>

1

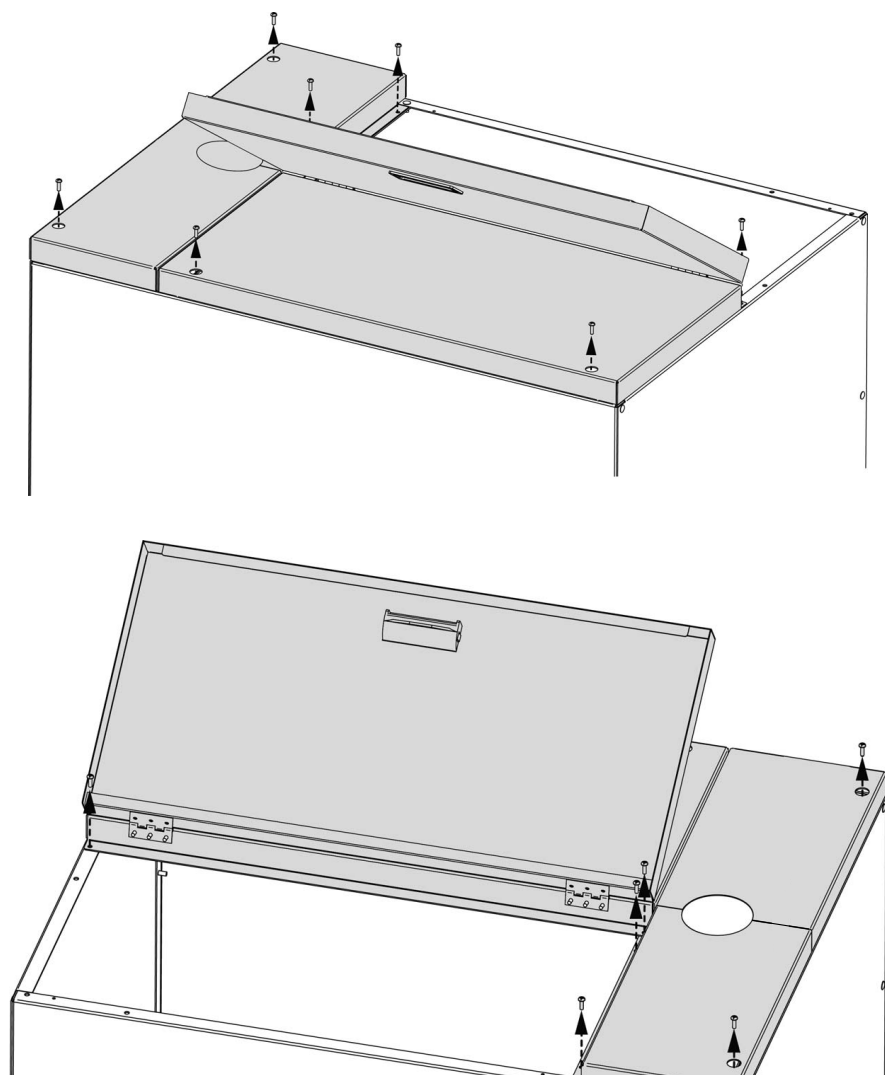

2

IN CASO DI INSTALLAZIONE A DESTRA DELLA CALDAIA MODELLO PK30 O PR30, INSERIRE RIALZO.

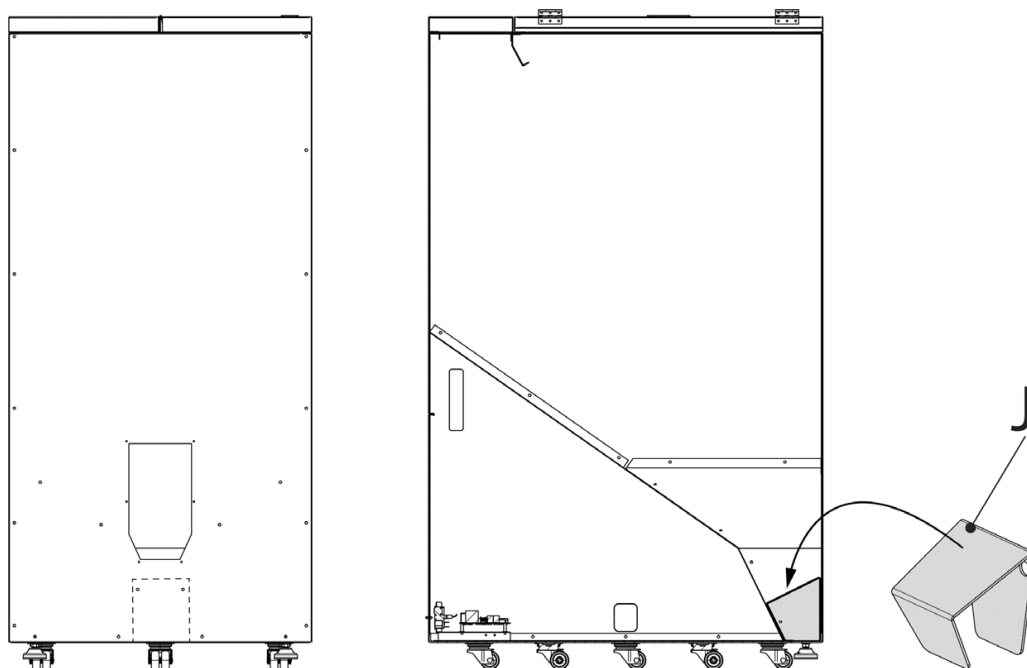

3

INSERIRE LA COCLEA "a" E FISSARE CON LA FASCETTA STRINGI TUBO "b".

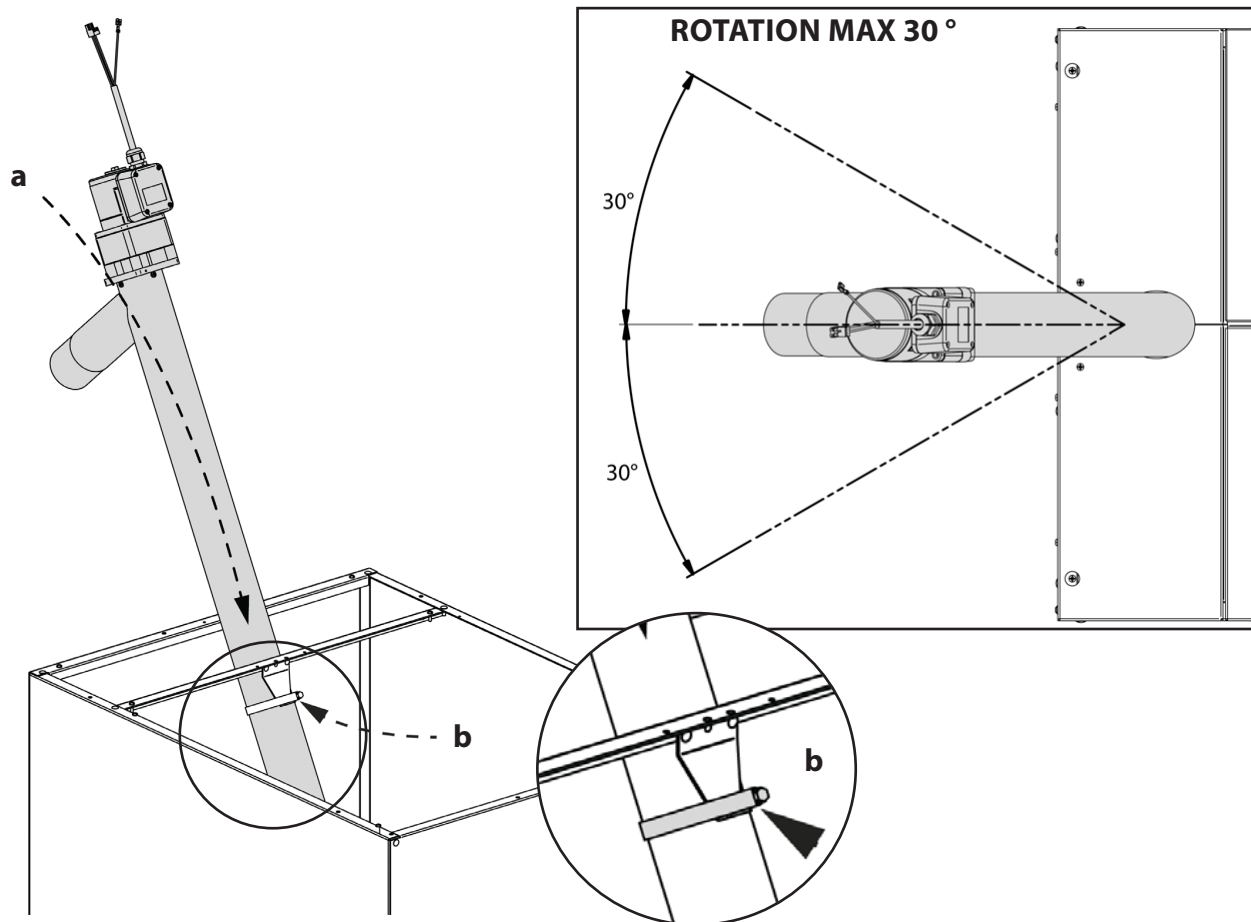

4

MONTARE I DUE COPERCHI "A", FISSANDO PRIMA LE VITI "B" E DOPO LE RESTANTI VITI. STRINGERE LA FASCETTA "C" FINO CHE LA COCLEA RESTI BLOCCATA.

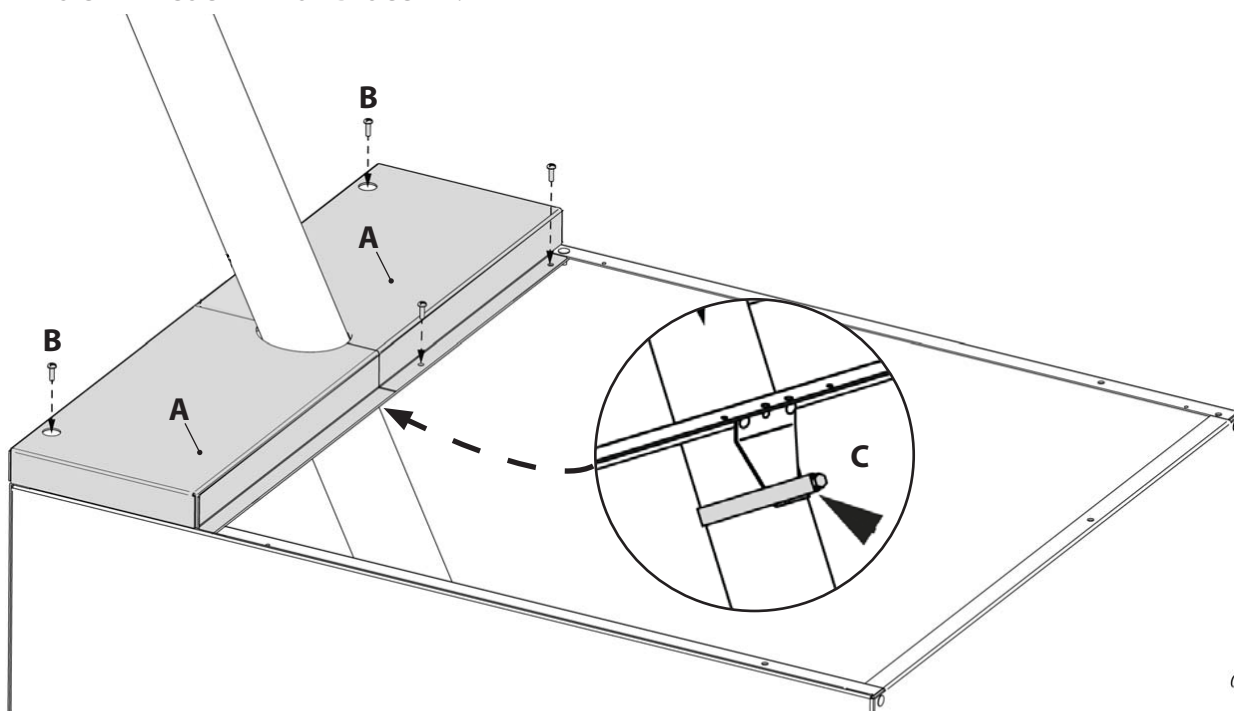

## 5 POSIZIONAMENTO "A" (STANDARD) o "B"?

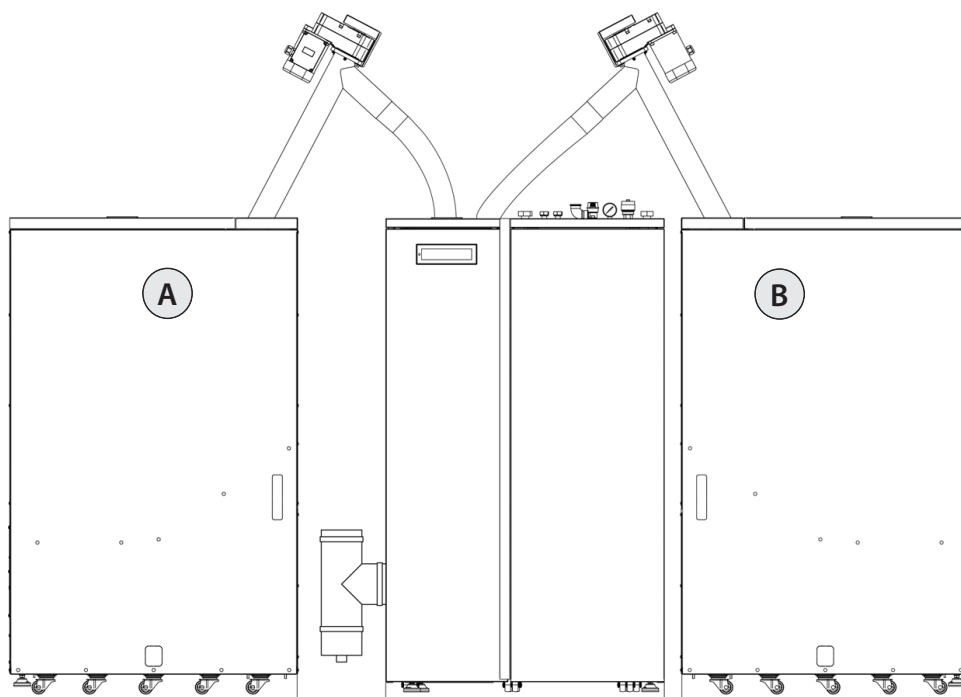

Con uscita fumi laterale > MAX 400mm  
MIN 190mm

Con uscita fumi posteriore > MAX 400mm  
MIN 120mm

20/30mm

## 6 SOLO IN CASO POSIZIONAMENTO "B"

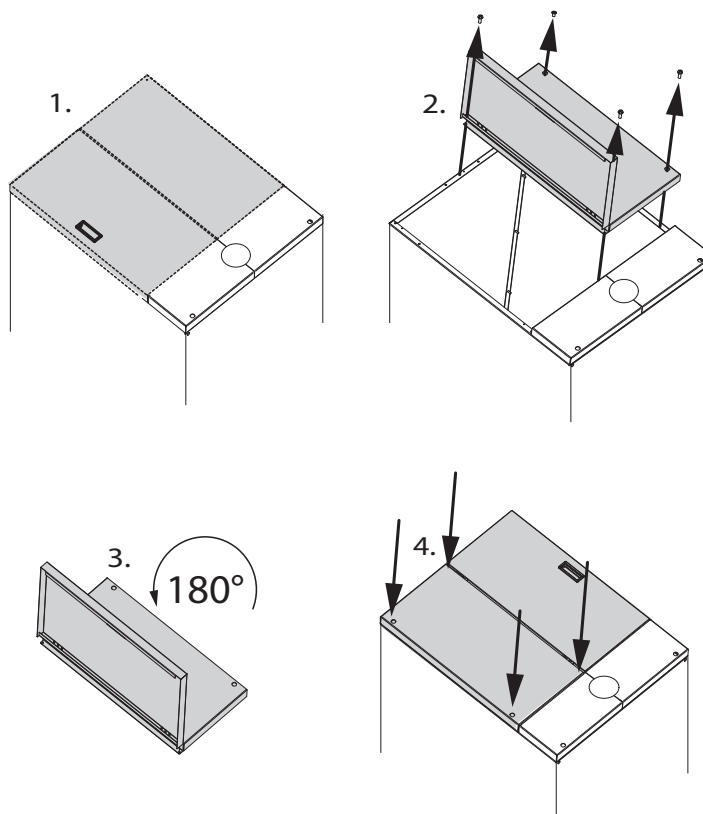

7

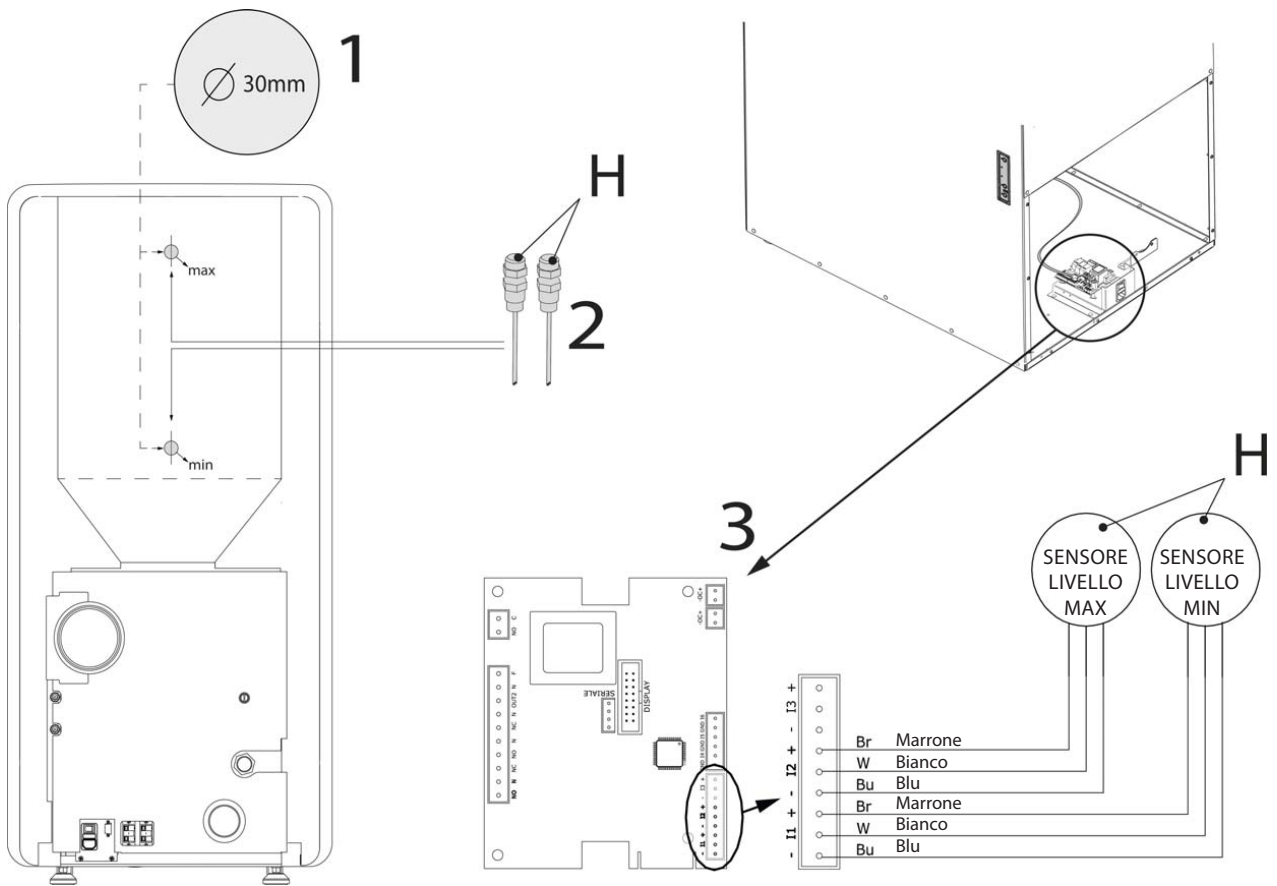

8

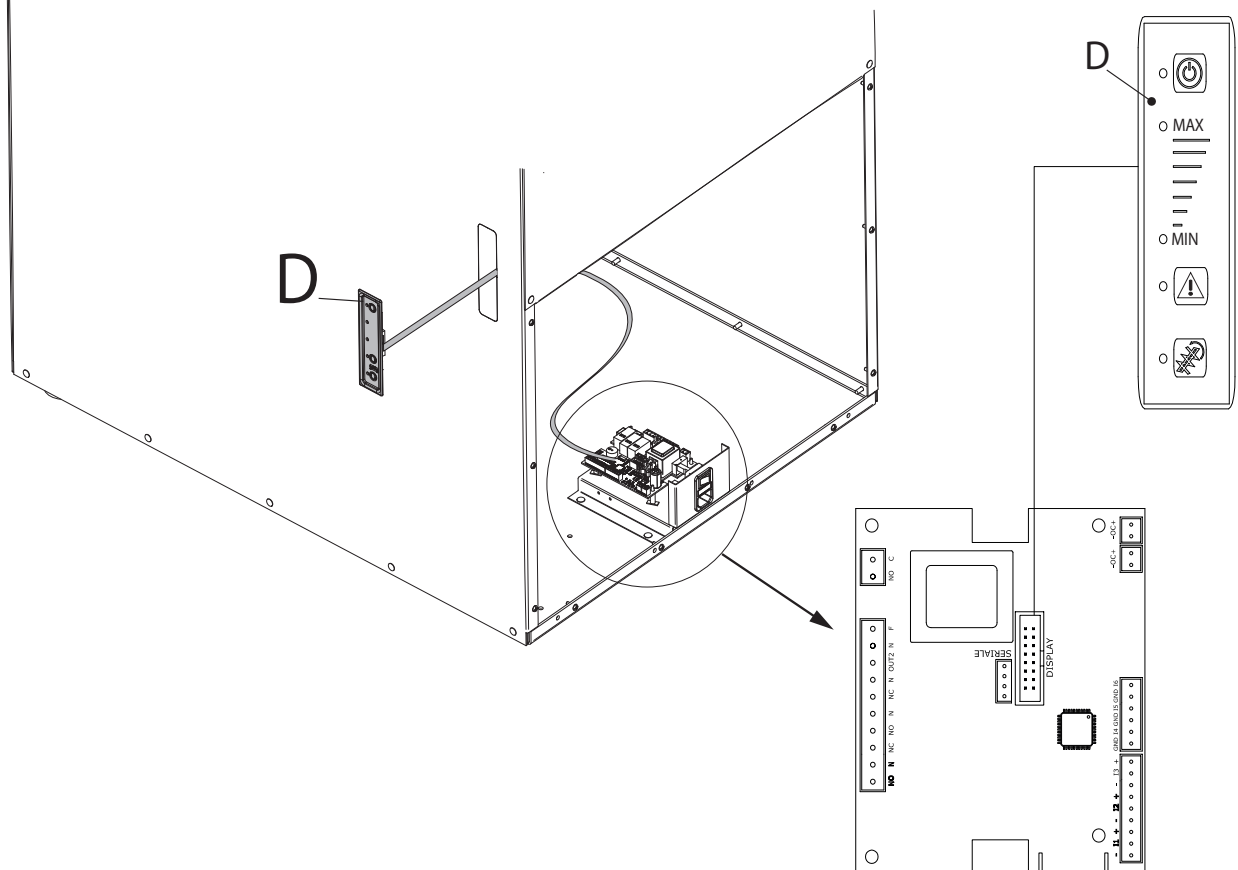

9

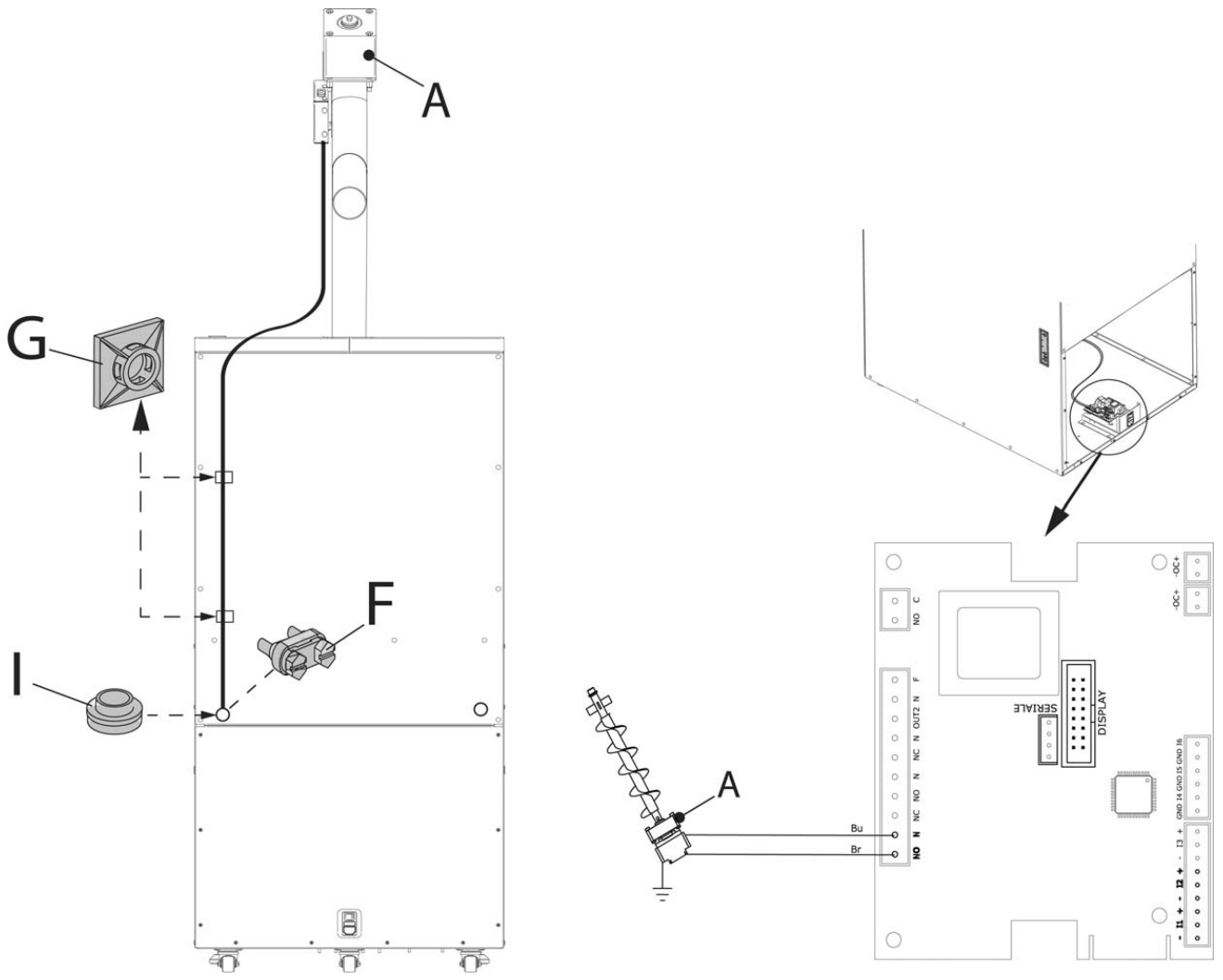

10

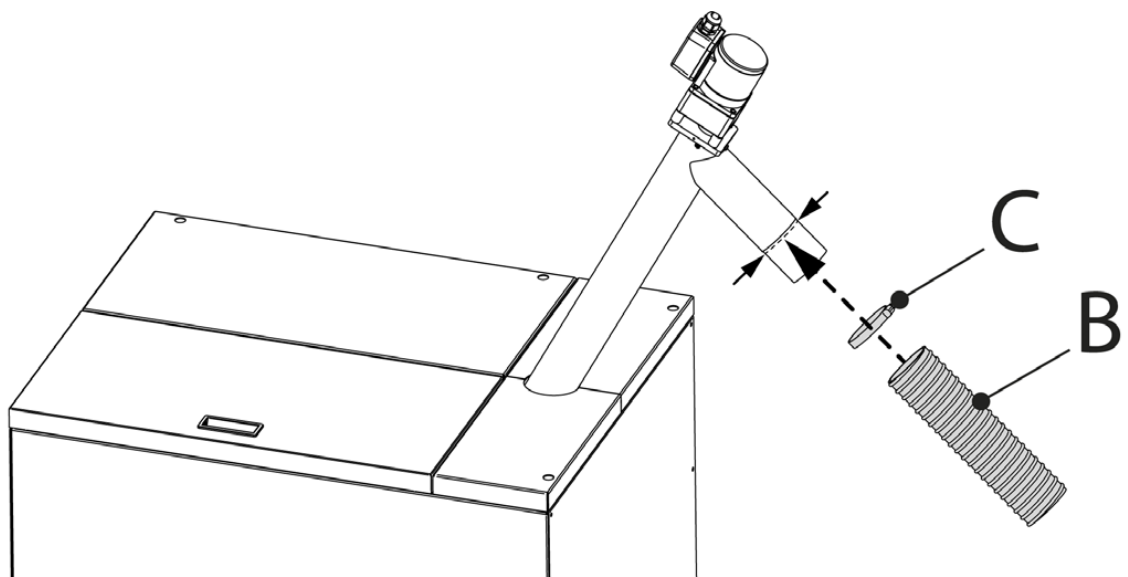

## 11 INSTALLAZIONE LATO SINISTRO

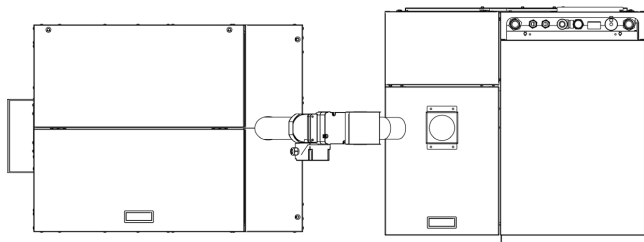

## INSTALLAZIONE LATO DESTRO

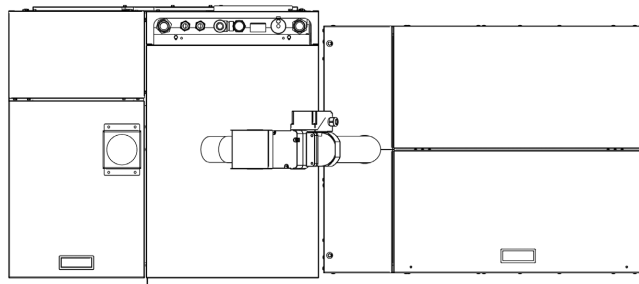

### POSSIBILE INCLINAZIONE TUBO

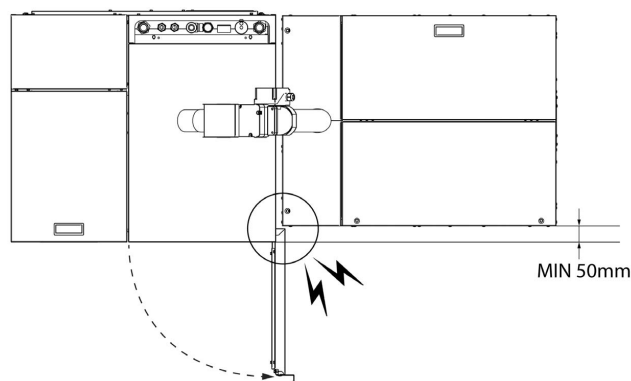
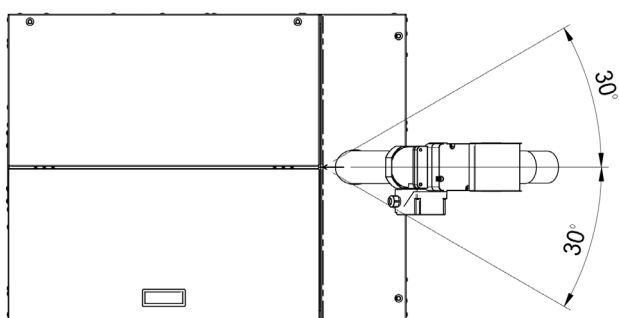

## 12

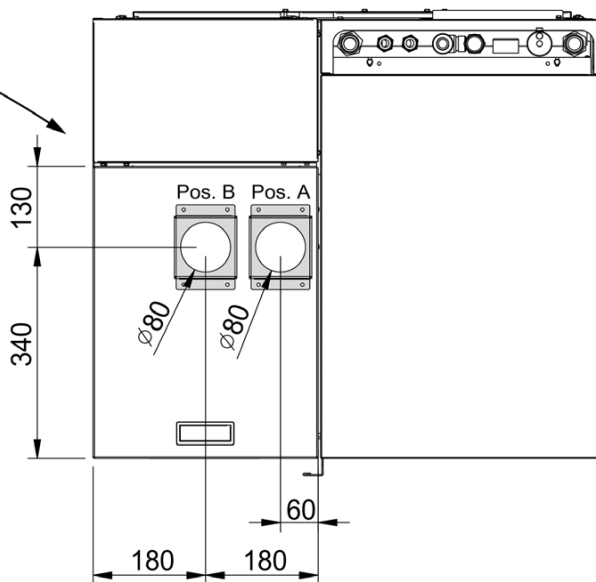
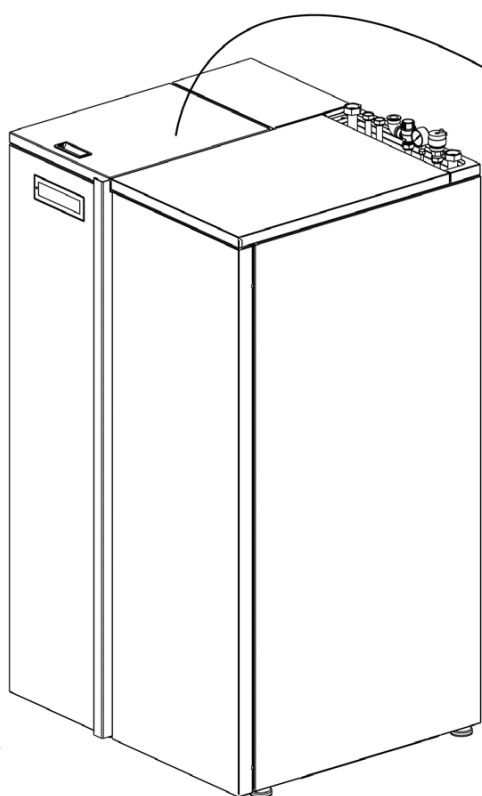

Pos. A - Serbatoio 300 installato a destra della Caldaia.  
 Pos. B - Serbatoio 300 installato a sinistra della Caldaia.



**13** POSSIBILITÀ DI SPOSTARE INGRESSO ALIMENTAZIONE.

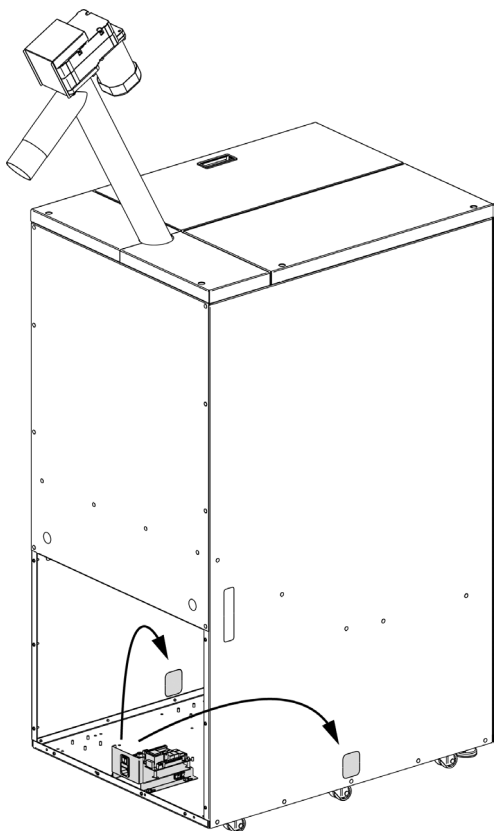

ELIMINARE IN CASO DI SERBATOIO POSIZIONATO SULLA DESTRA.

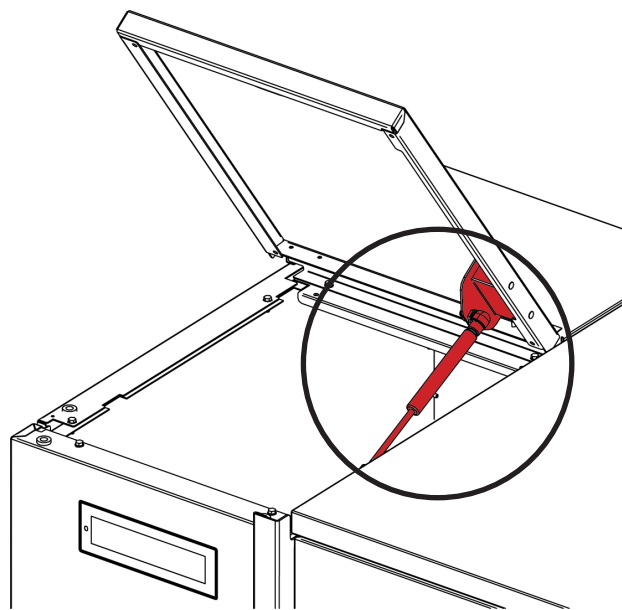

**14** MONTAGGIO SONDE (H) E SENSORE LIVELLO SU CARTER.

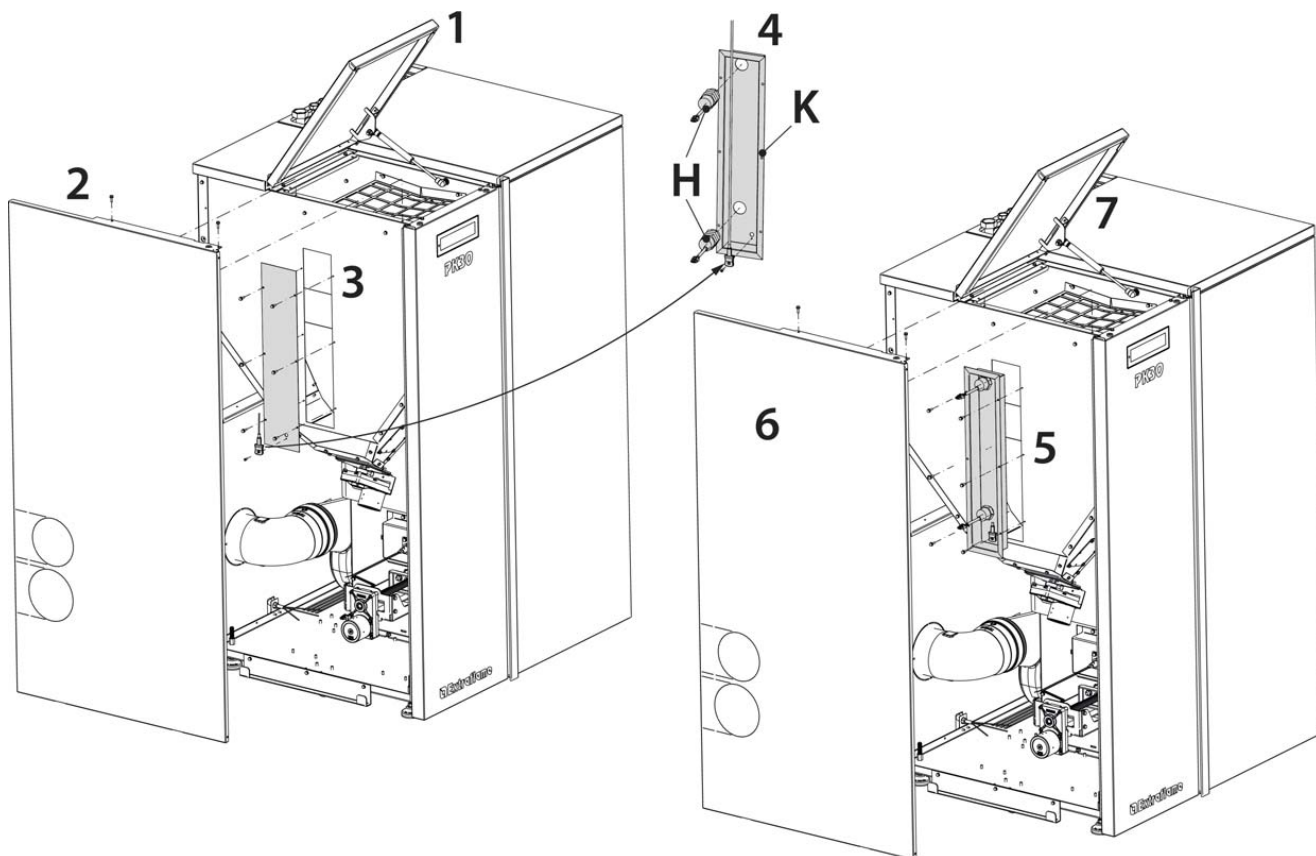

## WARNINGS

This instruction manual is an integral part of the product: make sure it is always supplied with the appliance, even if transferred to another owner or user, or when transferred to another place. If it is damaged or lost, request a copy from the your area after-sales service. This product is intended for the use for which it has been expressly realised. The manufacturer is excluded from any contractual or extracontractual liability owing to injury/damage caused to persons, animals or objects, installation errors, maintenance adjustment and improper use.

**The installation must be performed by qualified and enabled staff, which assumes full responsibility for the definitive installation and the consequent good working order of the product installed. All of the national, regional, provincial and municipal Laws and Standards, present in the country in which the appliance is installed, must be taken into consideration. Extraflame S. p. A. is not liable if these precautions are not respected.**

After having removed the packaging, check the integrity and completeness of the content. If this is not the case, contact the dealer where the appliance was purchased.

All electric components that constitute the product guaranteeing its correct operation, must be replaced with original parts exclusively from an authorised technical after-sales centre.

## SAFETY

- ♦ This appliance is not intended for use by persons (including children) with reduced physical and sensory conditions or lack of experience and knowledge, unless they have been given supervision or instruction concerning use of the appliance by a person responsible for their safety.
- ♦ Children should be supervised to ensure they do not play with the appliance.
- ♦ Do not touch the product if you are barefoot or with wet or damp parts of the body.
- ♦ It is prohibited to modify the safety or regulation devices without the manufacturer's authorisation or instructions.
- ♦ Do not pull, detach, twist the electric cables leaving the stove, even if they are disconnected from the electric mains supply.
- ♦ It is recommended to position the power supply cable in a way that it does not come into contact with hot parts of the appliance.
- ♦ The power supply plug must be accessible after installation.
- ♦ If operating anomalies occur, contact the technical after-sales service and, in no case should the safety systems be disabled.

## TECHNICAL FEATURES

<b>DIMENSIONS POSITIONING "A" (STANDARD)</b>	L 1176 x H 2012 x D 653
<b>DIMENSIONS POSITIONING "B"</b>	L 1176 x H 2012 x D 653
<b>DIMENSIONS POSITIONING "B" + LIFTER (PK30 OR PR30)</b>	L 1217 x H 2092 x D 653
<b>NET WEIGHT</b>	97 kg
<b>TOTAL TANK CAPACITY</b>	300 kg
<b>FLOW RATE</b>	55 kg/h
<b>RATED VOLTAGE</b>	230V
<b>RATED FREQUENCY</b>	50Hz
<b>RATED ELECTRICAL POWER</b>	100 W

## USER INTERFACE

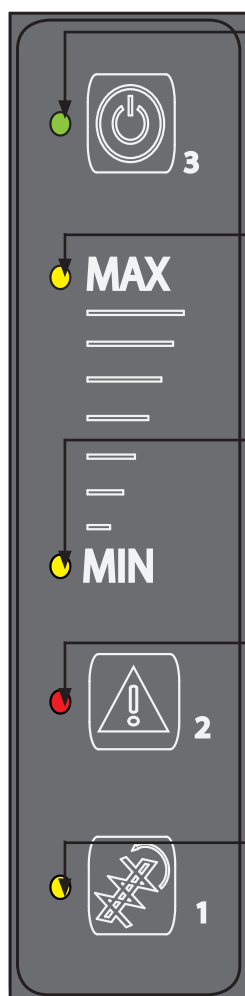

### **GREEN LED 5: INDICATES THE PRESENCE OF VOLTAGE:**

ON: VOLTAGE PRESENT  
OFF: NO VOLTAGE  
FLASHING: THE LOAD TEST IS ACTIVE

### **YELLOW LED 4: INDICATES THE MAX SENSOR STATUS OF THE STOVE TANK**

ON: PELLETS PRESENT  
OFF: PELLETS NOT PRESENT

### **YELLOW LED 3: INDICATES THE MIN SENSOR STATUS OF THE STOVE TANK**

ON: PELLETS PRESENT  
OFF: PELLETS NOT PRESENT

### **RED LED 2: INDICATES THE PRESENCE OF AN ALARM**

OFF: INDICATES THE ABSENCE OF ALARMS  
ON: INDICATES THE PRESENCE OF THE PELLET FINISHED ALARM  
FLASHING: INDICATES THE PRESENCE OF THE SENSOR FAULT ALARM

### **YELLOW LED 1: INDICATES THE OPERATING STATUS**

OFF: THE LOADING DEVICE IS IN OFF MODE  
ON: THE LOADING DEVICE IS IN LOAD STAND-BY MODE  
FLASHING: THE LOADING DEVICE IS LOADING THE PELLETS, MOTOR ACTIVE

## OPERATION AND LOGIC

After having installed the pellet storage tank, follow the instructions:

- ♦ Connect the power supply cable to the mains electricity.
- ♦ Power the tank by taking the switch to "I".
- ♦ The GREEN LED 5 will switch on indicating the presence of the power supply.

### LOAD TEST (FACULTATIVE)

The company recommends performing the "LOAD TEST" before start-up. The "LOAD TEST" function must be carried out with the thermoproduct/boiler tank empty and in OFF mode (LED 1 off).

This function automatically calculates the time necessary to fill the thermoproduct/boiler tank up to the maximum level sensor (MAX PROBE - LED - 4).

In this way, whenever the upper probe should have an anomaly, the timer will stop automatic loading anyway, thus preventing escapes.

To activate the test:

- ♦ Press key 1 until GREEN LED 5 STARTS TO FLASH
- ♦ The system will start to load the thermoproduct/boiler tank.
- ♦ When the max probe (upper) has detected the presence of pellets, the LOADING TEST function will be automatically deactivated.

On completion of the test, the tank is active and operational.

The system will start to load again (LED 1 FLASHING) when the minimum level sensor (MIN PROBE - LED 3) is uncovered/free from the pellets until the max level sensor is reached (MAX PROBE - LED 4) or the TIMER count has ended.

If there is no request, it remains in "LOAD STAND-BY - LED 1 ON"

### SYSTEM OPERATION

If it has not been performed with "LOAD TEST".

- ♦ Press key 3 for about 3 seconds, to activate the system (LED 1 ON)

The system will start to load (LED 1 FLASHING) when the minimum level sensor (MIN PROBE - LED 3) is uncovered/free from pellets until the max level sensor is reached (MAX PROBE - LED 4), otherwise if there is no request, it remains in "LOAD STAND-BY - LED 1 ON".

In the event of a Black out (no mains voltage), the system behaves as described below:

- ♦ If the system was in OFF mode, it returns to OFF.
- ♦ If the system was in LOAD STAND-BY, it returns to LOAD STAND-BY.
- ♦ If the system was in PELLET LOAD phase, it goes to PELLET LOAD.
- ♦ If the system was in ALARM mode, it returns to ALARM.

### MANUAL LOADING

Manual loading can be activated, even if the minimum level sensor (MIN PROBE - LED 3) is not uncovered/requests.

By pressing key 1 for 3 seconds, the tank can be loaded manually without controlling the lower level (MIN PROBE - LED 3) loading until the maximum level sensor is reached (MAX PROBE - LED 4).

After having performed a manual load, the system will remain active while waiting for the minimum sensor level to request a load again.

### SWITCHING THE SYSTEM OFF

By operating for 3 seconds on key 3, loading will be activated and deactivated.

If the system is deactivated, the LED 1 will be off.

With the system active, LED 1 will be on with fixed light.

## PROBE CALIBRATION

The two probes can be calibrated (minimum and maximum). Whenever necessary, or when replaced, calibrate as follows:

- ◆ Connect the probes to the circuit board.
- ◆ Power the system (Switch at "I").
- ◆ Position a **wooden** board in front of the probe (see figure 1) at a distance of approx. 0.5cm.
- ◆ There is a slot in the rear (see figure 2) for practical calibration using a flat tip screwdriver.
- ◆ Turn until the LED on the side of the probe switches on.

Check the correct reading, moving the block closer and away and checking that the LED illuminates and switches off correctly in the distance established.

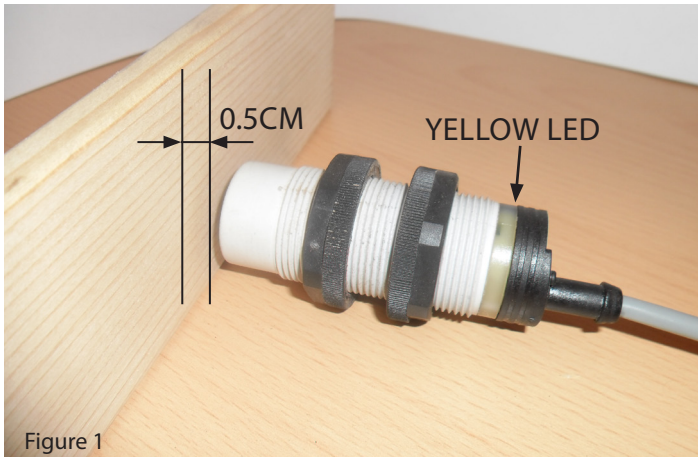

Figure 1



Figure 2

## PROBE POSITIONING

Before drilling and assembly of the probes in the thermoproduct/boiler tank and of the flange on the tank lid, make sure that they are positioned in line!

The flexible hose must be positioned in a way that, during thermoproduct/boiler tank filling, it creates a peak (see figure 3) near to the upper probe.

This is necessary to guarantee a correct reading of the maximum level by the sensor (MAX PROBE - LED 4), which will stop pellet loading.

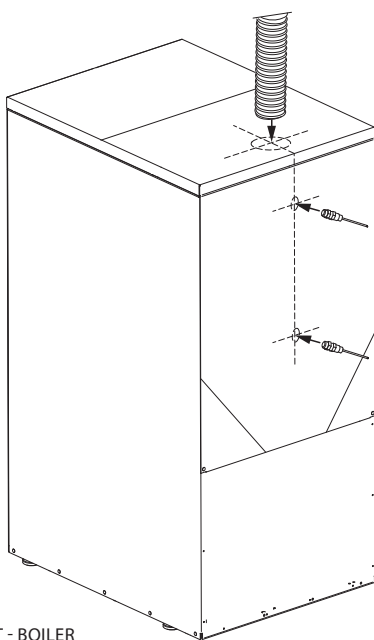

THERMO PRODUCT - BOILER



Figure 3



**THE PROBE CABLES MUST BE POSITIONED AND FIXED SO THAT THEY DO NOT COME INTO CONTACT WITH HOT PARTS OF THE DEVICE!**

## ALARMS

In the event of an anomaly, the system automatically deactivates pellet loading, indicating the alarm via an intermittent acoustic buzzer and displaying the alarm state:

SIGNAL AND REASON		ACTION/CAUSE
<b>LED 2 ON FIXED LIGHT</b>	No pellets in silo.	Load the pellets. Reset the alarm by pressing key 2 for 3 seconds. Re-start the system by pressing key 3.
<b>LED 2 ON WITH FLASHING LIGHT</b>	Indicates a sensor anomaly.	The sensors are not assembled/connected correctly. Check correct connection on the board and on the tank. (minimum level sensor low, maximum level sensor above) An empty space has been formed in front of the minimum level probe - shake the pellet content in the silos. Probe fault.





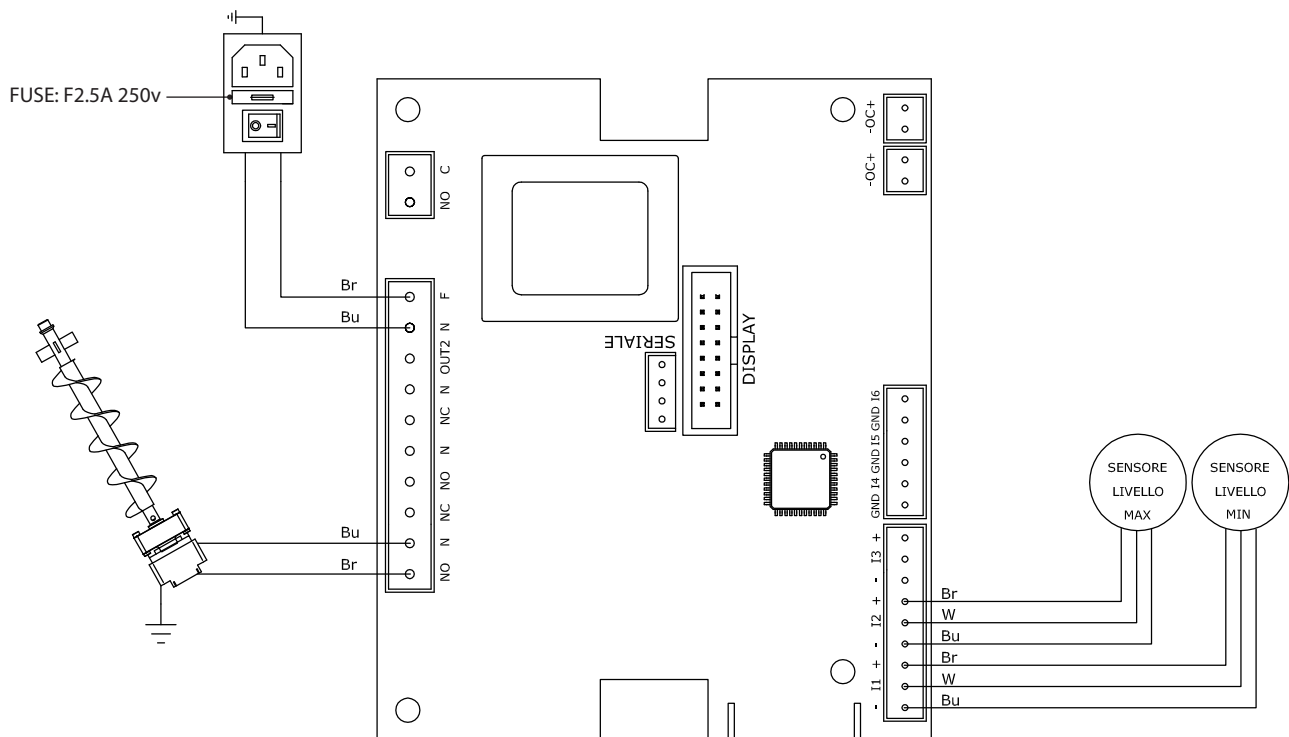

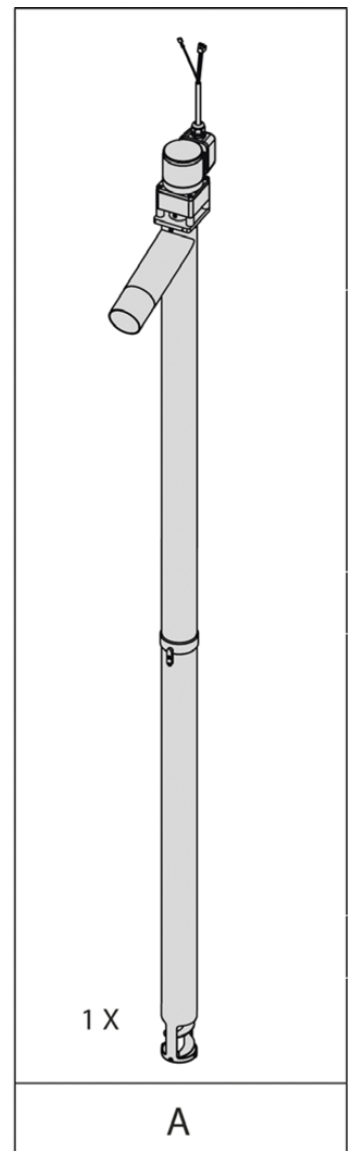
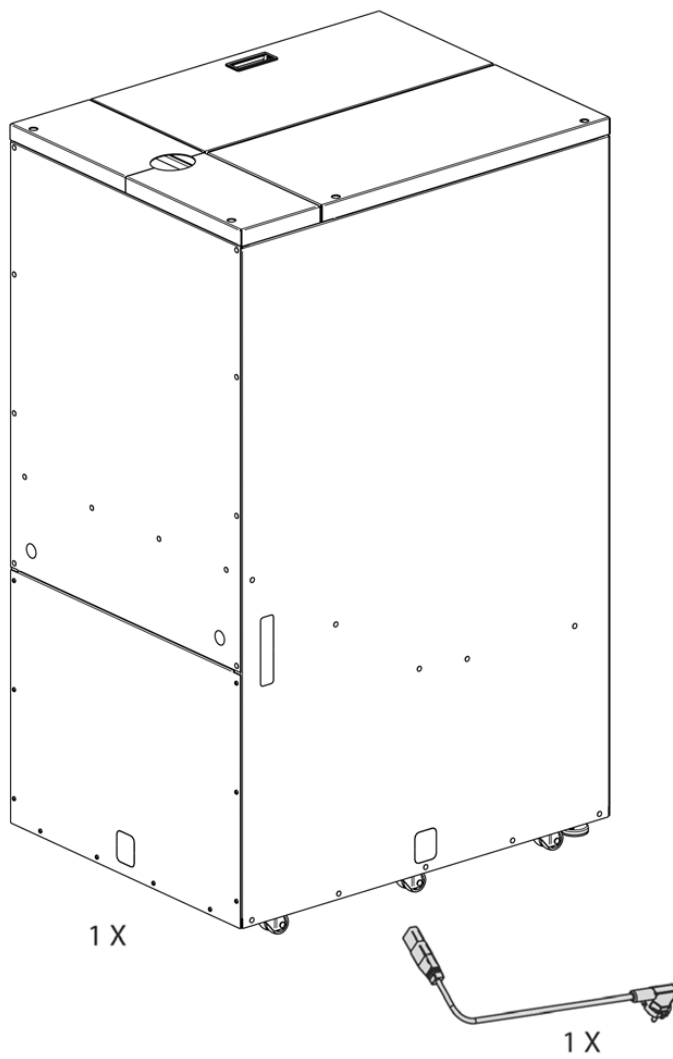

**THE CHECKS AND ANY INTERVENTIONS ON MECHANICAL OR ELECTRICAL PARTS MUST BE PERFORMED BY QUALIFIED STAFF!**

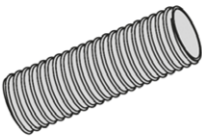
## CIRCUIT BOARD

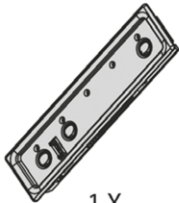
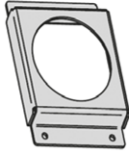

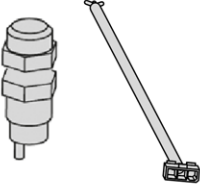
Br	Bu	W
BROWN	BLUE	WHITE

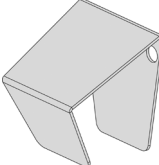

 <p>1X</p>	 <p>2X</p>	 <p>1X</p>	 <p>1X</p>	 <p>1X</p>
<p><b>B</b></p>	<p><b>C</b></p>	<p><b>D</b></p>	<p><b>E</b></p>	<p><b>F</b></p>
 <p>4X</p>	 <p>2X</p>	 <p>1X</p>	 <p>1X</p>	 <p>1X</p>
<p><b>G</b></p>	<p><b>H</b></p>	<p><b>I</b></p>	<p><b>J</b></p>	<p><b>K</b></p>

1

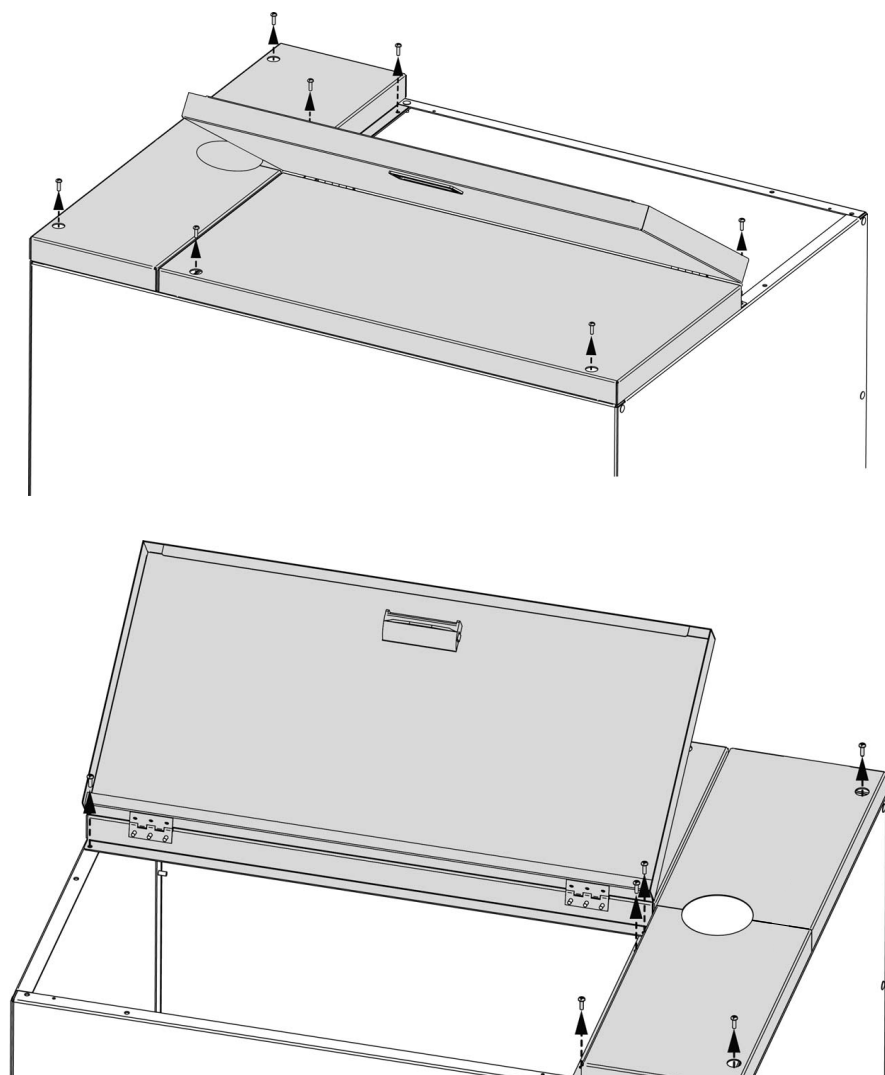

2

In case of right side installation for the PK30 or PR30 Boilers models, insert the lift.

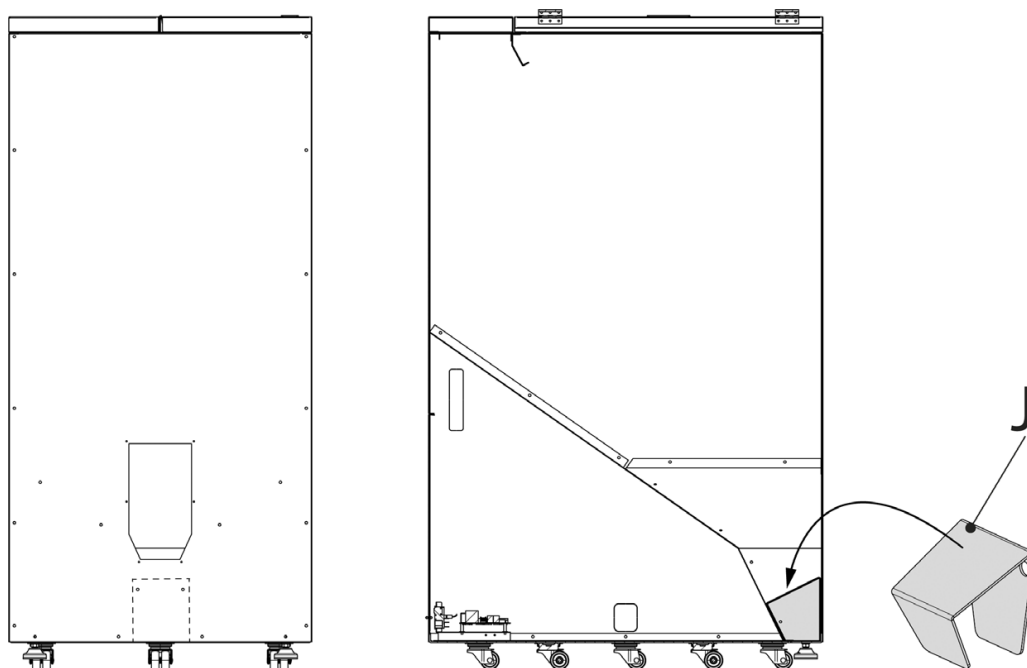



3

INSERT "A" AUGER AND KEEP IN POSITION USING THE "B" PIPE BAND, NOT TIGHTEN

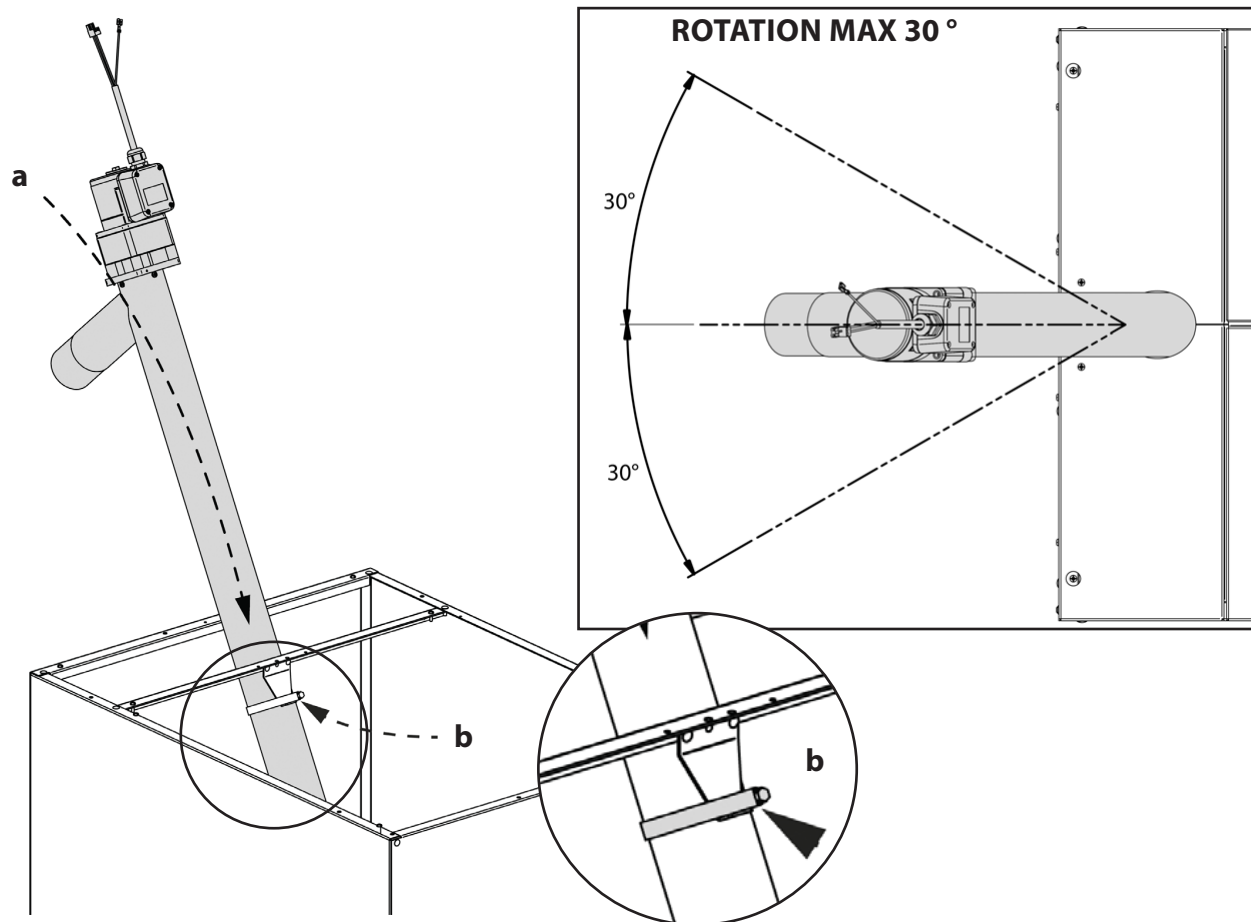

4

MOUNT THE TWO "A" COVERS, FIXING FIRST THE "B" SCREWS AND AFTER THE REMAINING SCREWS. TIGHTEN THE "C" CLAMP UNTIL THE AUGER REMAINS BLOCKED.

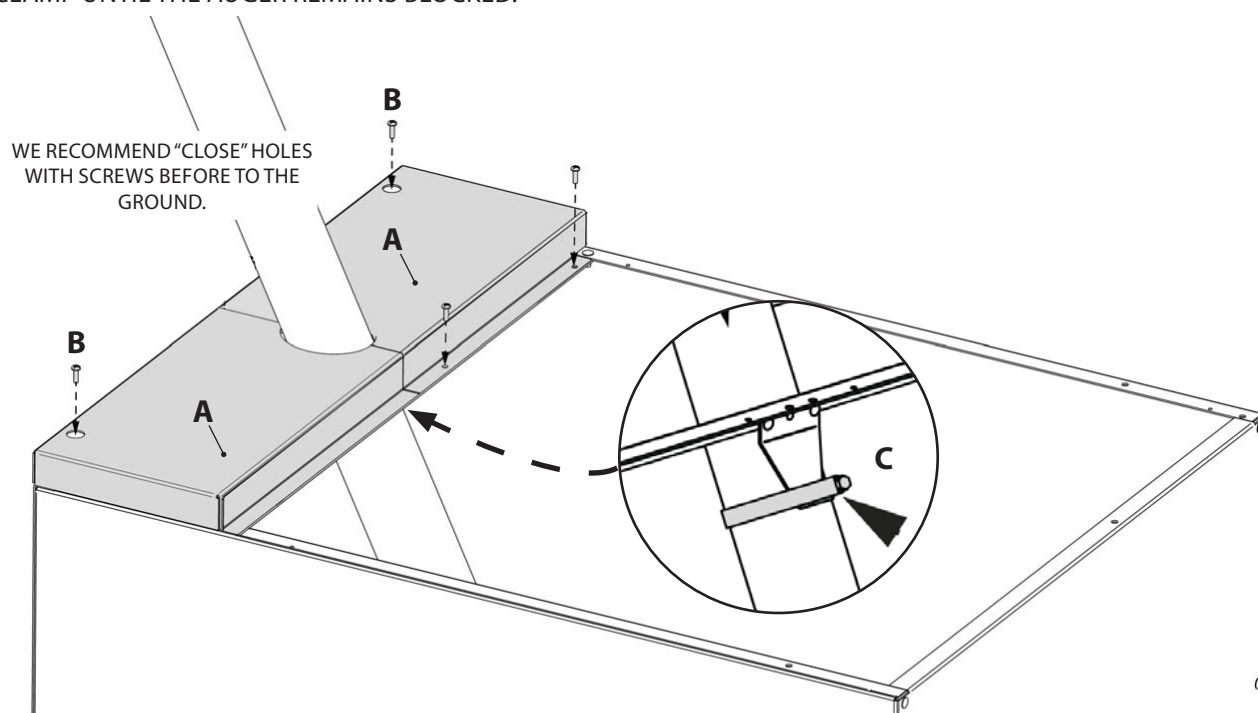

5

POSITIONING "A" (STANDARD) or "B"?

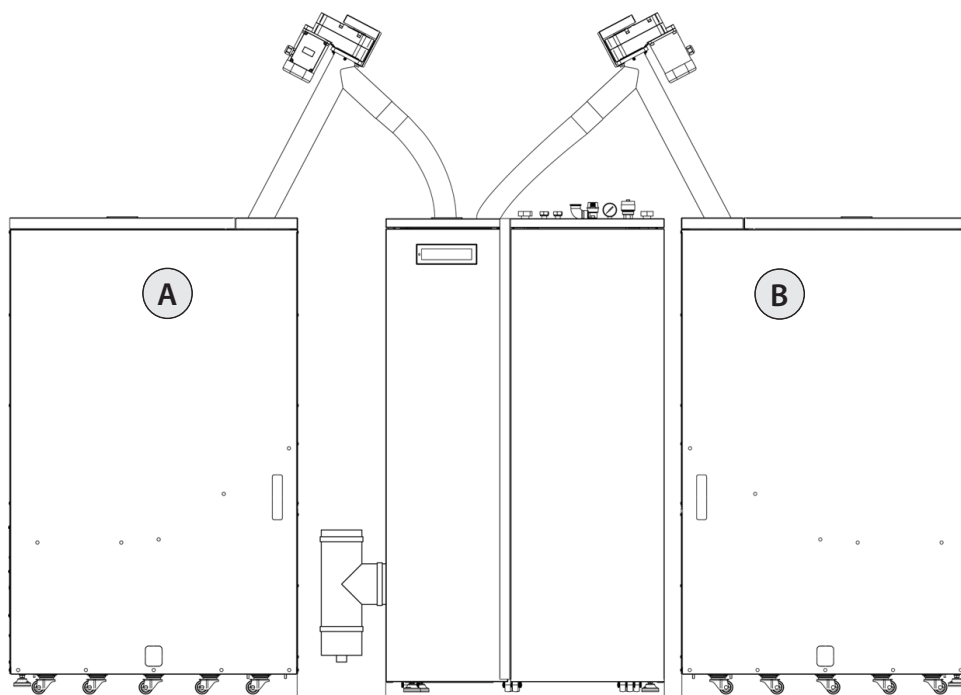

With side fumes output > MAX 400mm  
MIN 190mm

With rear fumes output > MAX 400mm  
MIN 120mm

20/30mm

6

ONLY IN THE EVENT OF POSITIONING "B"

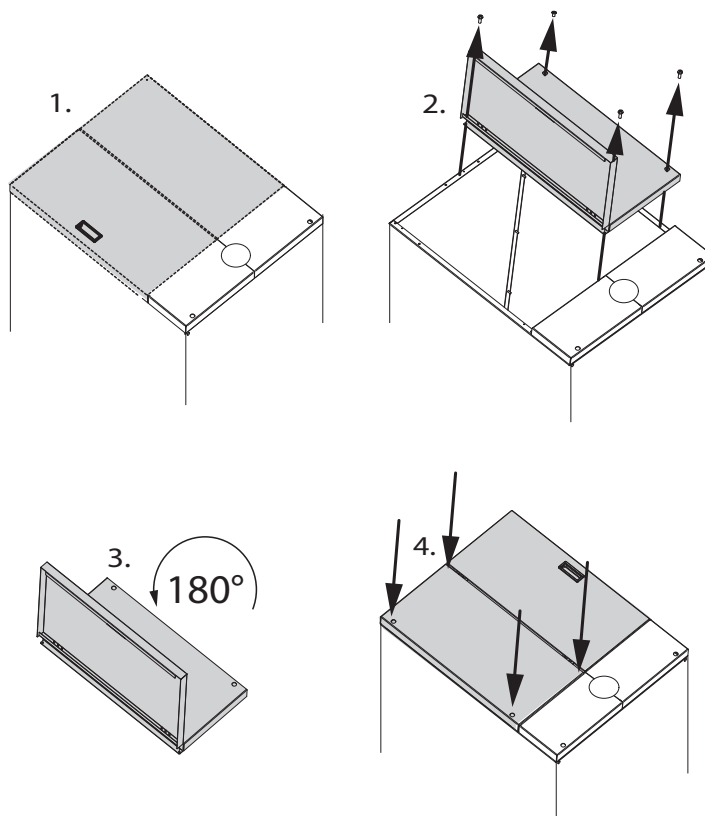

7

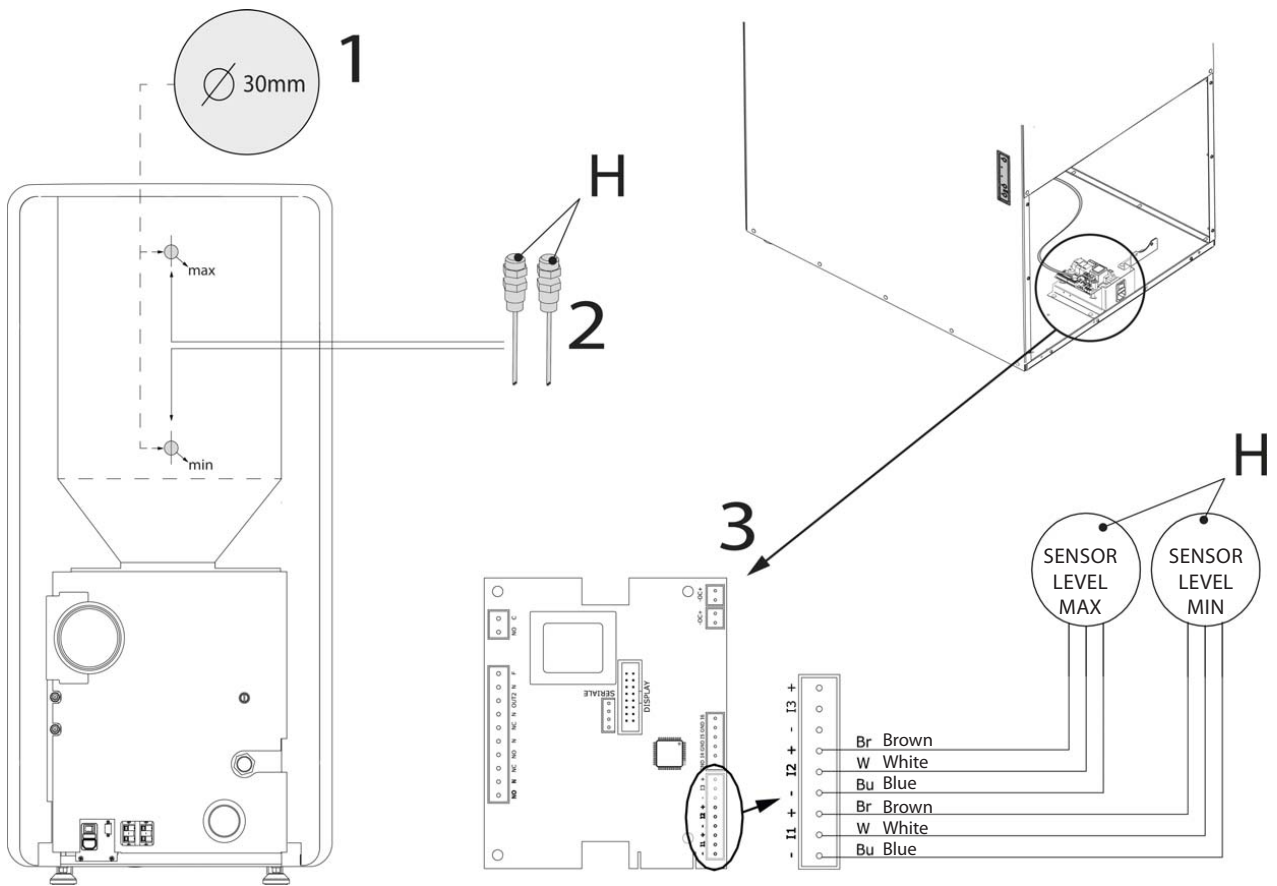

8

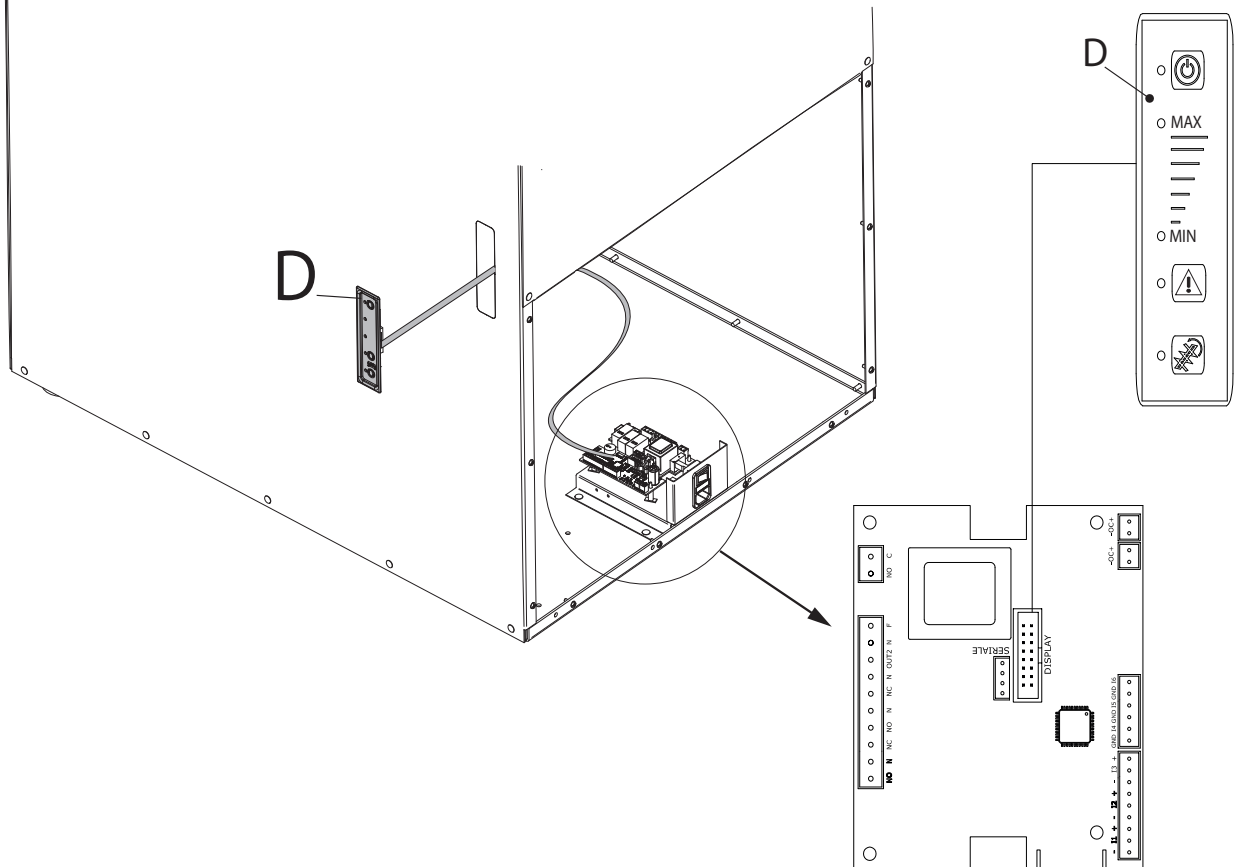

9

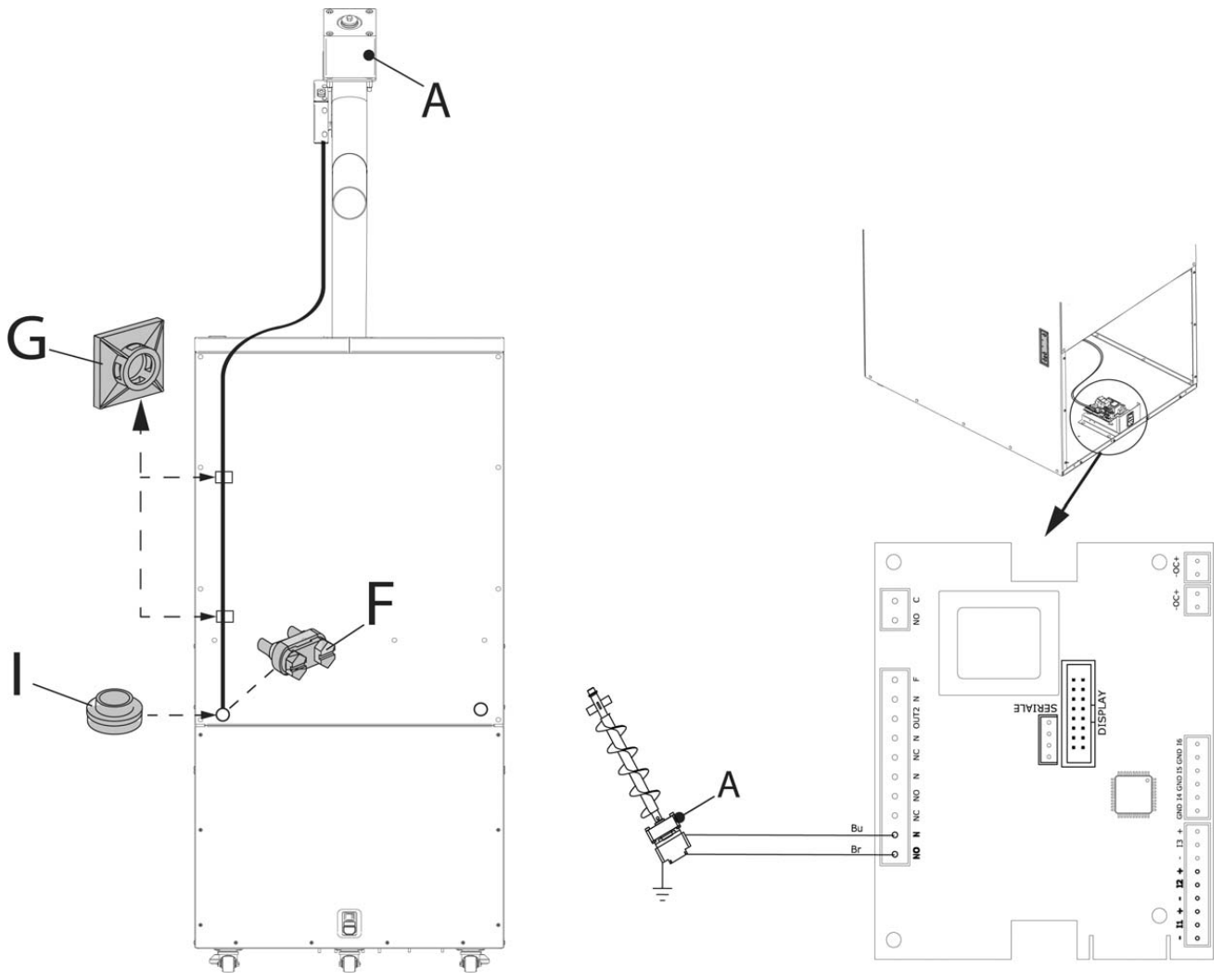

10

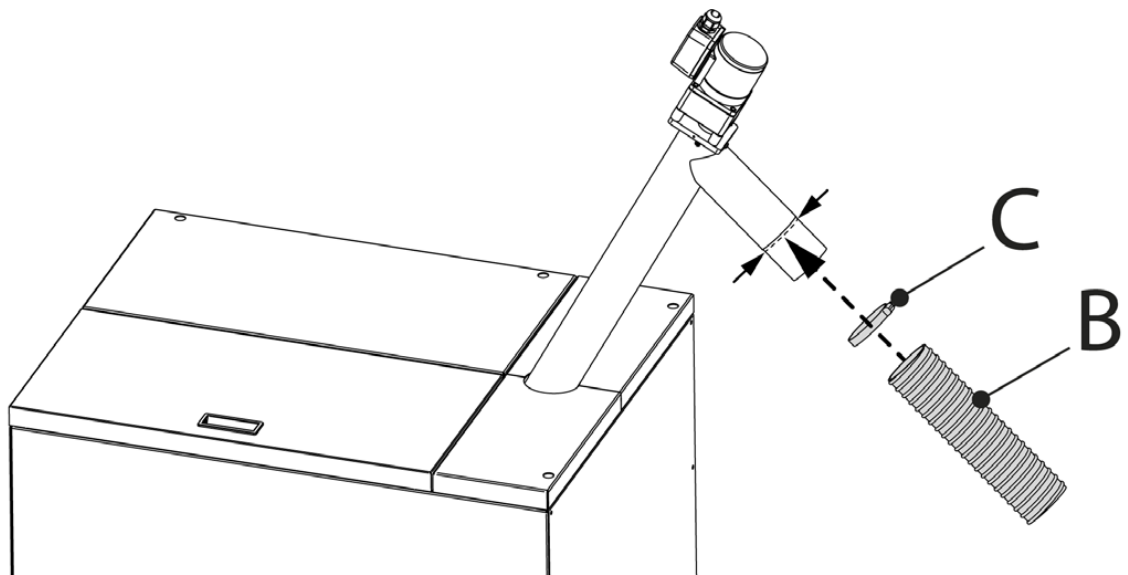

## 11 LEFT SIDE INSTALLATION

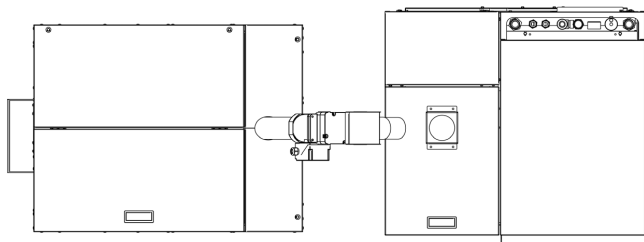

## RIGHT SIDE INSTALLATION

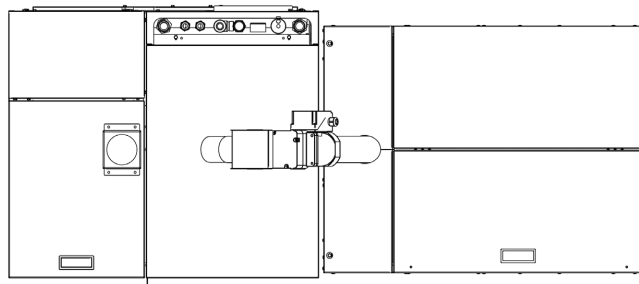

## ALLOWED PIPE INCLINATION

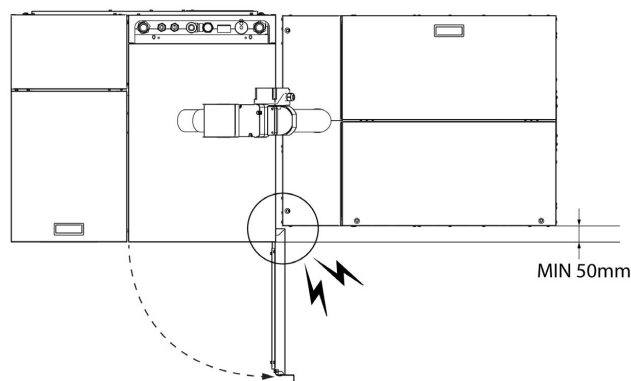
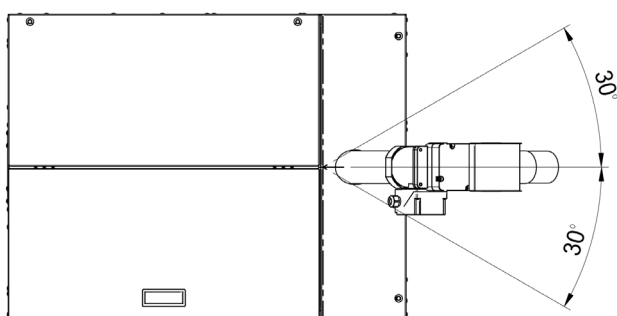

## 12

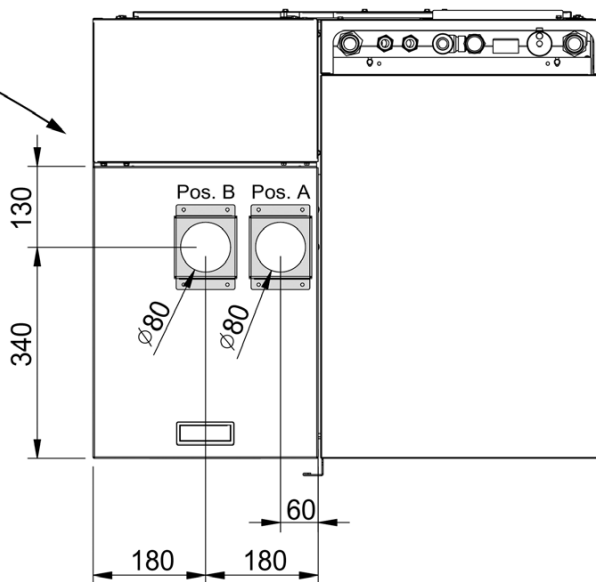
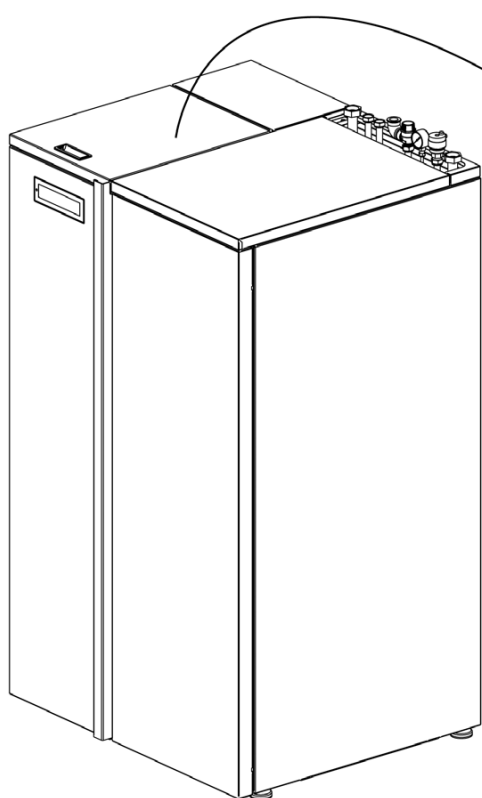

Pos. A - 300 Kg tank installed on the right side of the boiler.  
 Pos. B - 300 Kg Tank installed on the left side of the boiler.

**13** POWER SUPPLY INPUT CAN BE MOVED.

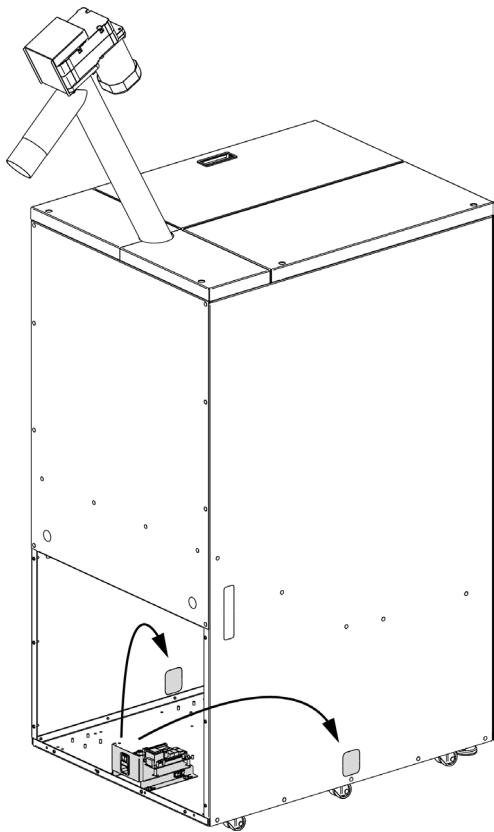

REMOVE IN CASE OF TANK LOCATED ON THE RIGHT SIDE.

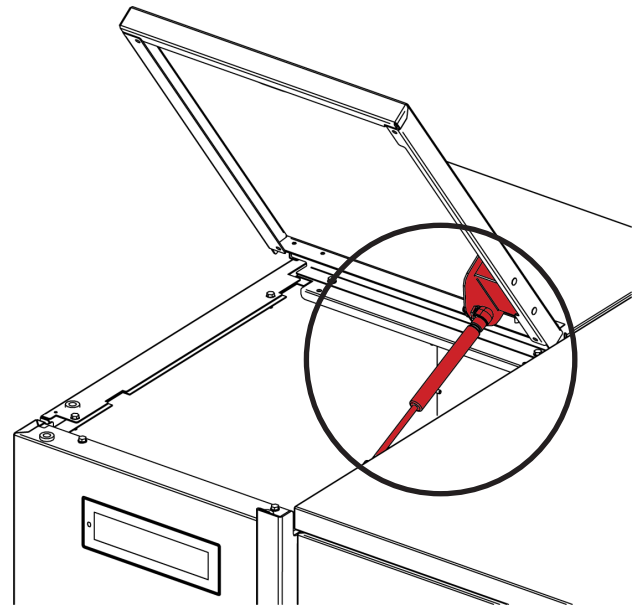

**14** PROBES' (H) AND LEVEL SENSOR INSTALLATION ON THE CARTER.

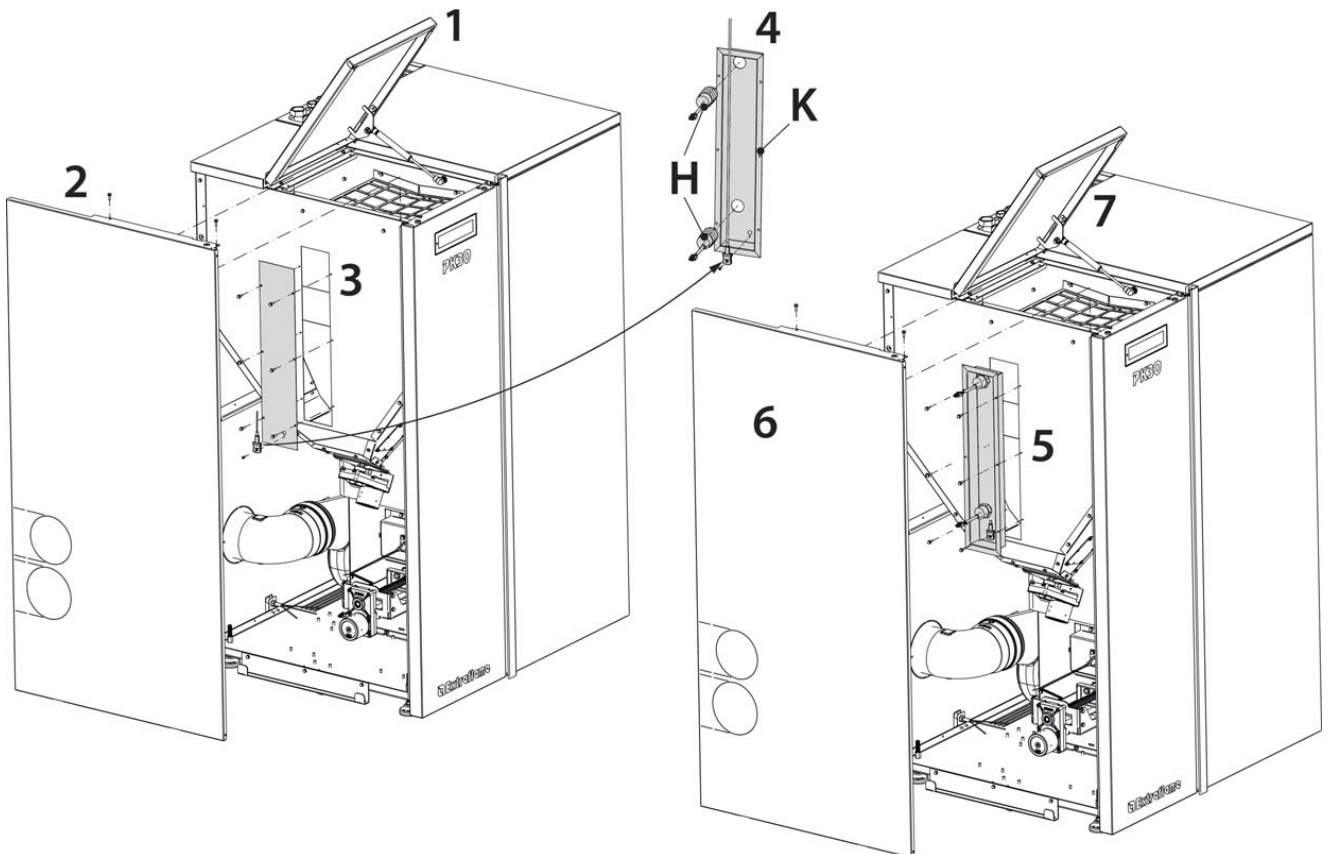

## MISES EN GARDE

Le présent manuel d'instruction fait partie intégrante du produit: s'assurer qu'il accompagne toujours l'appareil, même en cas de cession à un autre propriétaire ou utilisateur ou bien de transfert dans un autre endroit. En cas d'endommagement ou de perte il faut en demander un autre exemplaire au Service Après-Vente (SAV) le plus proche. Ce produit doit être destiné à l'utilisation pour laquelle il a été espressément réalisé. Toute responsabilité contractuelle et extracontractuelle du fabricant est exclue pour les dommages causés aux personnes, animaux ou choses, par des erreurs d'installation, de réglage d'entretien et d'utilisations impropres.

**L'installation doit être effectuée par un personnel qualifié et autorisé, qui s'assurera toute la responsabilité de l'installation définitive et par conséquent du bon fonctionnement de l'appareil installé. Il faut également tenir en considération toutes les lois et les réglementations nationales, régionales, départementales et communales présentes dans le pays d'installation de l'appareil.**

**Extraflame S.p.A. décline toute responsabilité en cas de non respect de ces consignes.**

Après avoir enlevé l'emballage, s'assurer que le contenu soit intègre et complet. Le cas échéant, s'adresser au revendeur qui a vendu l'appareil.

Tous les composants électriques qui constituent le produit et en garantissent le bon fonctionnement, devront être remplacés avec des pièces originales exclusivement par un SAV autorisé.

## SÉCURITÉ

- ♦ L'utilisation du produit est interdite aux personnes (y compris les enfants) ayant des capacités physiques, sensorielles et mentales réduites ou sans expérience, à moins qu'elles ne soient surveillées et instruites pour l'utilisation de l'appareil par une personne responsable de leur sécurité.
- ♦ Les enfants doivent être contrôlés pour éviter qu'ils ne jouent pas avec l'appareil.
- ♦ Ne pas toucher le produit pieds nus et/ou avec des parties du corps mouillées ou humides.
- ♦ Il est interdit de modifier les dispositifs de sécurité ou de réglage sans l'autorisation ou les indications du fabricant.
- ♦ Ne pas tirer, détacher, tordre les câbles électriques qui sortent du poêle même si ce dernier est débranché du réseau d'alimentation électrique.
- ♦ Nous recommandons de positionner le câble d'alimentation de façon à ce qu'il ne touche pas les parties chaudes de l'appareil.
- ♦ La fiche d'alimentation doit être accessible après l'installation.
- ♦ Si une anomalie de fonctionnement devrait se manifester contacter le SAV et, dans tous les cas, ne pas désactiver les systèmes de sécurité.

## CARACTÉRISTIQUES TECHNIQUES

<b>DIMENSIONS POSITIONNEMENT "A" (STANDARD)</b>	L 1176 x H 2012 x P 653
<b>DIMENSIONS POSITIONNEMENT "B"</b>	L 1176 x H 2012 x P 653
<b>DIMENSIONS POSITIONNEMENT "B" + SOUTIEN (PK30 OU PR30)</b>	L 1217 x H 2092 x P 653
<b>POIDS NET</b>	97 kg
<b>CAPACITÉ TOTALE DU RÉSERVOIR</b>	300kg
<b>CAPACITÉ DE CHARGE</b>	55 kg/h
<b>TENSION NOMINALE</b>	230V
<b>FRÉQUENCE NOMINALE</b>	50Hz
<b>PUISSANCE ÉLECTRIQUE NOMINALE</b>	100 W

## INTERFACE UTILISATEUR

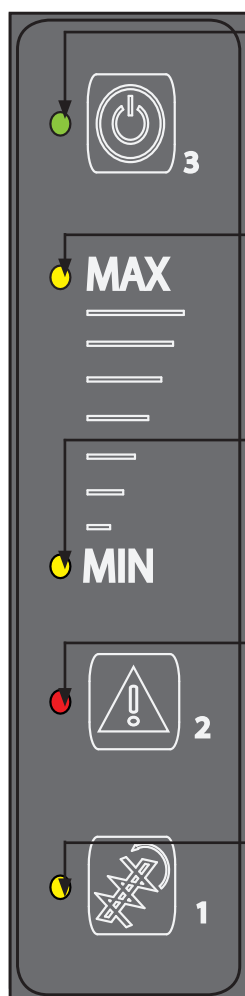

### **LED 5 VERTE: INDIQUE LA PRÉSENCE DE TENSION:**

ALLUMÉE: TENSION PRÉSENTE  
ÉTEINTE: TENSION ABSENTE  
CLIGNOTANTE: LE TEST DE CHARGEMENT EST ACTIF

### **LED 4 JAUNE: INDIQUE L'ÉTAT DU CAPTEUR DE NIVEAU MAXI DU RÉSERVOIR DU POËLE**

ALLUMÉE: PELLETS PRÉSENT  
ÉTEINTE: PAS DE PELLETS

### **LED 3 JAUNE: INDIQUE L'ÉTAT DU CAPTEUR DE NIVEAU MIN DU RÉSERVOIR DU POËLE**

ALLUMÉE: PELLETS PRÉSENT  
ÉTEINTE: PAS DE PELLETS

### **LED 2 ROUGE: INDIQUE LA PRÉSENCE D'UNE ALARME**

ÉTEINTE: INDIQUE L'ABSENCE DES ALARMES  
ALLUMÉE: INDIQUE LA PRÉSENCE DE L'ALARME DE PELLETS TERMINÉ  
CLIGNOTANTE: INDIQUE LA PRÉSENCE DE L'ALARME DE CAPTEURS EN PANNE

### **LED 1 JAUNE: INDIQUE L'ÉTAT DE FONCTIONNEMENT**

ÉTEINTE: LE CHARGEUR EST EN MODE OFF  
ALLUMÉE: LE CHARGEUR ATTEND LE CHARGEMENT  
CLIGNOTANTE: LE CHARGEUR EST EN TRAIN DE CHARGER LE PELLETS MOTEUR ACTIF



## FONCTIONNEMENT ET LOGIQUE

Après avoir installé le réservoir de stockage du pellet suivre les instructions:

- ♦ Brancher le câble d'alimentation au réseau électrique.
- ♦ Alimenter le réservoir en positionnant l'interrupteur sur "I".
- ♦ La LED VERTE 5 s'allumera en indiquant la présence d'alimentation.

### TEST CHARGEMENT (FACULTATIF)

L'entreprise conseille d'effectuer la fonction "TEST CHARGEMENT" avant la mise en marche. La fonction "TEST CHARGEMENT" doit être effectuée avec le réservoir du produit thermique/chaudière vide et en mode OFF (LED 1 éteinte).

Cette fonction calcule automatiquement le temps nécessaire pour remplir le réservoir du produit thermique/chaudière jusqu'au capteur de niveau maximal (SONDE MAXI - LED - 4).

De cette façon, en cas d'anomalie de la sonde supérieure, le minuteur arrêtera tout de même le chargement automatique en évitant des débordements.

Pour activer le test:

- ♦ Appuyer sur la touche 1 jusqu'à ce que la LED VERTE 5 COMMENCE À CLIGNOTER
- ♦ Le système commencera à charger le réservoir du produit thermique/chaudière.
- ♦ Quand la sonde maxi (supérieure) aura relevé la présence de pellet, la fonction TEST CHARGEMENT sera automatiquement désactivée.

Terminé le test, le réservoir est actif et opérationnel.

Le système commencera à nouveau à charger (LED 1 CLIGNOTANTE) quand le capteur de niveau minimal (SONDE MIN - LED 3) sera découvert/libre du pellet jusqu'à l'atteinte du capteur de niveau maximal (SONDE MAXI - LED 4) ou le comptage du MINUTEUR terminé.

Si il n'y a pas de demande, il reste en "ATTENTE DE CHARGEMENT - LED 1 ALLUMÉE"

### FONCTIONNEMENT DU SYSTÈME

S'il n'a pas été effectué avec "TEST CHARGEMENT".

- ♦ Appuyer sur la touche 3 pendant environ 3 secondes, pour activer le système (LED 1 ALLUMÉE)

Le système commencera à charger (LED 1 CLIGNOTANTE) quand le capteur de niveau minimal (SONDE MIN - LED 3) sera découvert/libre du pellet jusqu'à l'atteinte du capteur de niveau maximal (SONDE MAXI - LED 4), autrement s'il n'y a pas de demande, il reste en "ATTENTE CHARGEMENT - LED 1 ALLUMÉE".

Dans le cas d'un blackout (panne d'électricité générale) le système se comporte de la façon suivante:

- ♦ Si le système était en mode OFF il revient en mode OFF.
- ♦ Si le système était en mode ATTENTE CHARGEMENT il revient en mode ATTENTE CHARGEMENT.
- ♦ Si le système était en phase de CHARGEMENT PELLETT il se met en mode ATTENTE CHARGEMENT.
- ♦ Si le système était en état d'ALARME il revient en état d'ALARME.

### CHARGEMENT MANUEL

On peut activer le chargement manuel, même si le capteur de niveau minimal (SONDE MIN - LED 3) n'est pas découvert/requiert. En appuyant sur la touche 1 pendant 3 secondes on peut effectuer un chargement manuel du réservoir sans contrôler le niveau inférieur (SONDE MIN - LED 3) en chargeant jusqu'à l'atteindre le capteur de niveau maximal (SONDE MAXI - LED 4).

Après avoir effectué un chargement manuel, le système restera actif, en attendant que le capteur de niveau minimal demande à nouveau un chargement.

### ARRÊT DU SYSTÈME

En agissant pendant 3 secondes sur la touche 3 on active et désactive le chargement.

Si le système est désactivé, la LED 1 sera éteinte.

Avec le système actif la LED 1 sera allumée en mode fixe.

## RÉGLAGE DE LA SONDÉ

On peut régler les deux sondes (minimum et maximum). Si cela est nécessaire ou si celles-ci ont été remplacées, procéder avec le réglage de la façon suivante:

- ◆ Brancher les sondes à la carte électronique.
- ◆ Alimenter le système (Interrupteur sur "I").
- ◆ Positionner devant la sonde une planche **en bois** (voir figure 1) à une distance d'environ 0,5 cm.
- ◆ Une fissure pour le réglage, à laquelle on peut accéder à l'aide d'un petit tournevis à tête plate, se trouve derrière la sonde (voir figure 2).
- ◆ Tourner jusqu'à ce que la led sur le côté de la sonde s'allume.

Vérifier la lecture correcte, en éloignant et en approchant la planche et en vérifiant que dans la distance établie la led s'éclaire et s'éteint correctement.

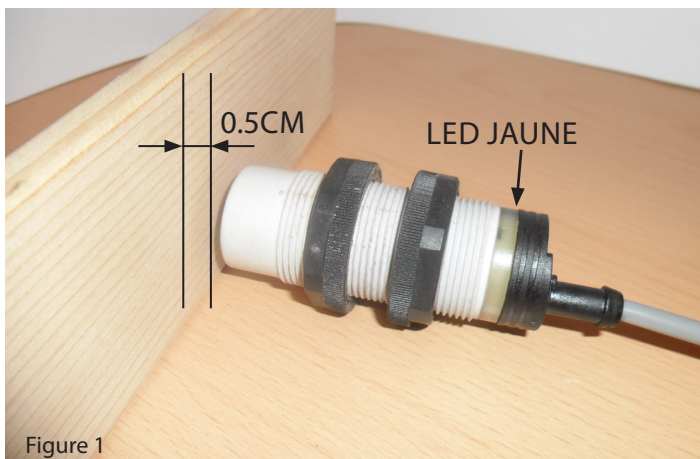

## POSITIONNEMENT DE LA SONDÉ

Avant de procéder au perçage et montage des sondes dans le réservoir et de la bride sur la couverture du réservoir du produit thermique/chaudière il faut s'assurer que leur positionnement soit en ligne!

Le tuyau flexible doit être positionné de façon à créer, durant le remplissage du réservoir du produit thermique/chaudière, une pointe (voir figure 3) près de la sonde supérieure.

Cela est nécessaire pour garantir une lecture correcte de la part du capteur de niveau maximal (SONDE MAXI - LED 4) qui arrêtera le chargement de pellet.

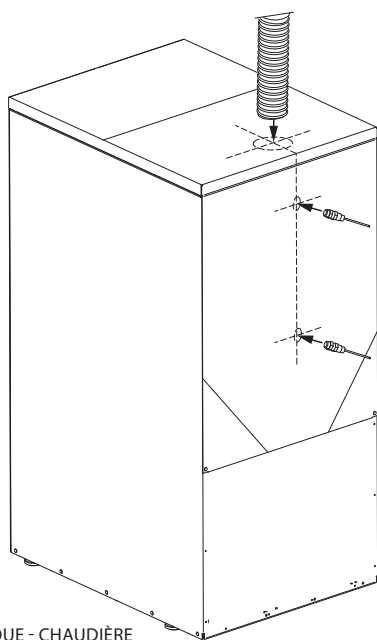

**LES CÂBLES DE SONDÉ DOIVENT ÊTRE POSITIONNÉS ET FIXÉS DE MANIÈRE À NE PAS ENTRER EN CONTACT AVEC DES PARTIES CHAUDES DE L'APPAREIL!**

## ALARMES

En cas d'anomalie le système désactive automatiquement le chargement du pellet, en signalant l'alarme grâce à un signal sonore à intermittence et en visualisant l'état d'alarme:

SIGNALISATION ET MOTIVATION		ACTION/CAUSE
<b>LED 2 ALLUMÉE FIXE</b>	Il n'y a plus de pellet dans le silo.	Charger le pellet. Réarmer l'alarme en appuyant pendant 3 secondes sur la touche 2. Réactiver le système en appuyant sur la touche 3.
<b>LED 2 CLIGNOTANTE</b>	Indique une anomalie aux capteurs.	Les capteurs ne sont pas montés/branchés correctement. Vérifier le branchement correct sur la carte et sur le réservoir (capteur de minimum bas, capteur de maximum haut) Si un vide s'est créé devant la sonde de minimum - secouer le contenu du pellet du silo. Sonde en panne.





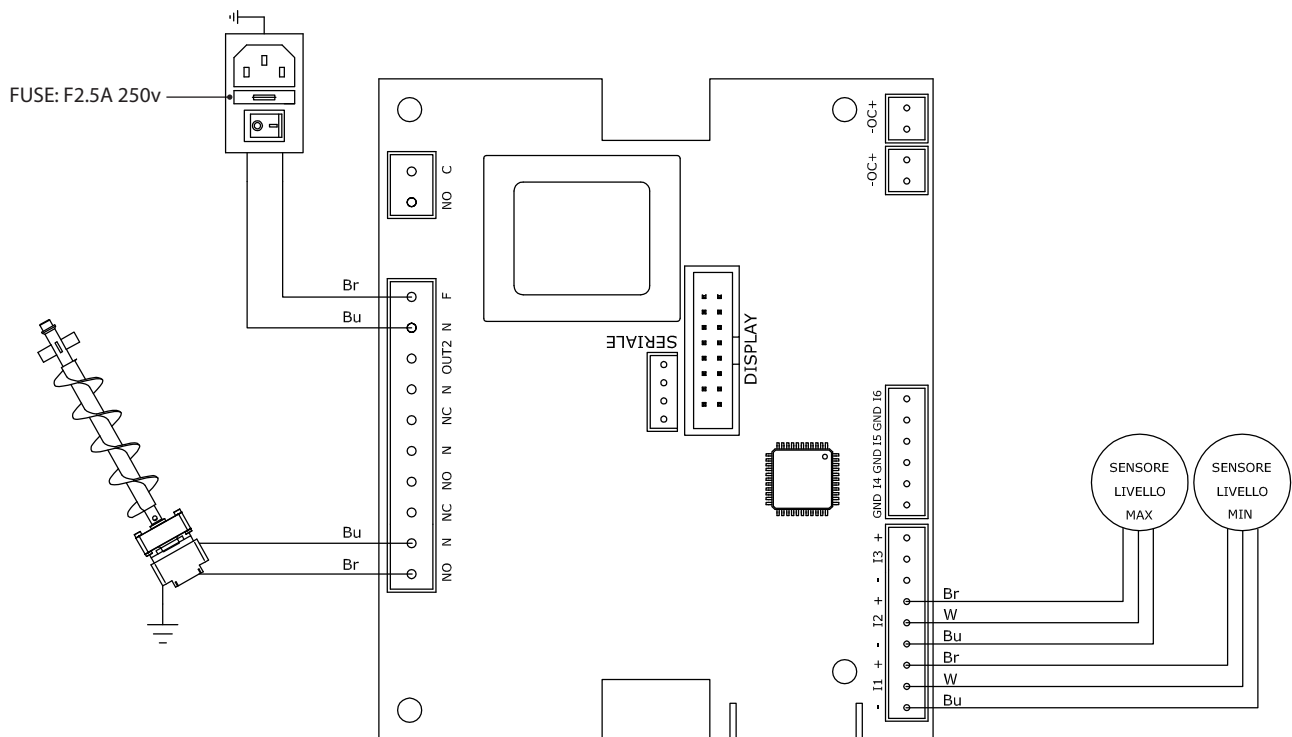

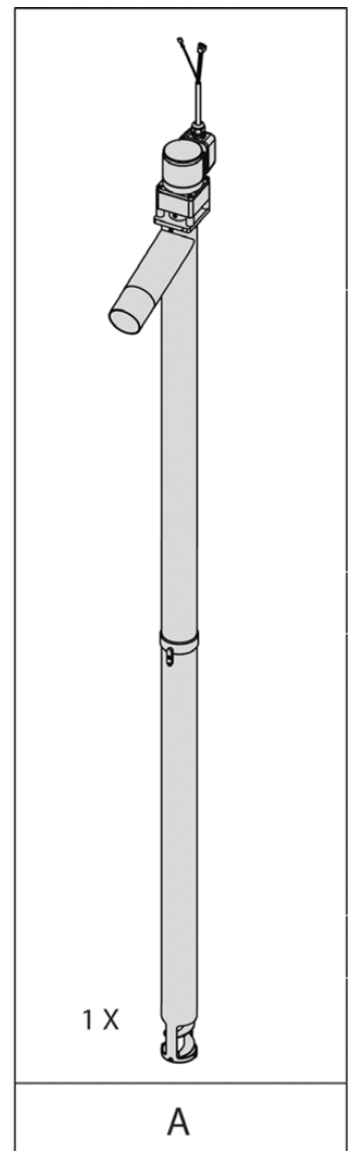
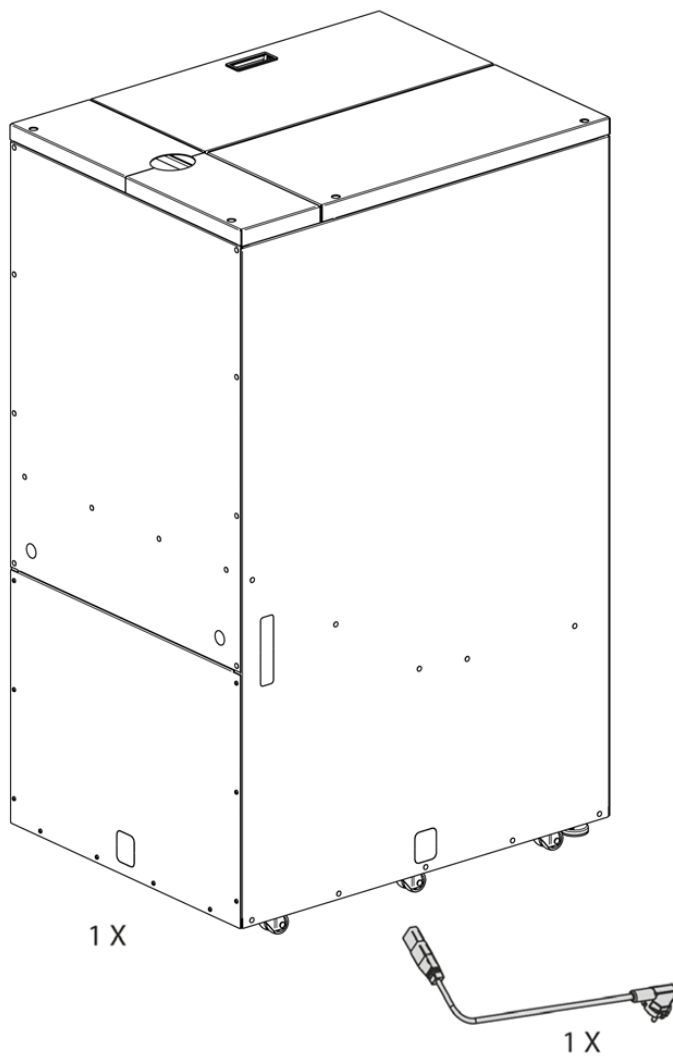

**LE CONTRÔLE ET LES ÉVENTUELLES INTERVENTIONS MÉCANIQUES OU ÉLECTRIQUES DOIVENT ÊTRE EFFECTUÉES PAR UN PERSONNEL QUALIFIÉ!**

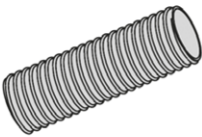
## CARTE ÉLECTRONIQUE

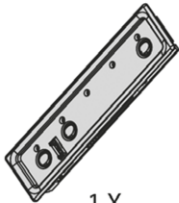
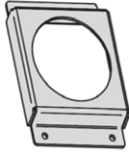

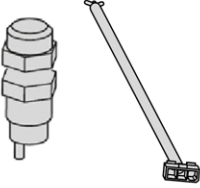
Br	Bu	W
MARRON	BLEU	BLANC

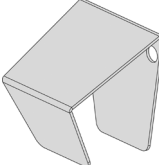

 <p>1X</p>	 <p>2X</p>	 <p>1X</p>	 <p>1X</p>	 <p>1X</p>
<p><b>B</b></p>	<p><b>C</b></p>	<p><b>D</b></p>	<p><b>E</b></p>	<p><b>F</b></p>
 <p>4X</p>	 <p>2X</p>	 <p>1X</p>	 <p>1X</p>	 <p>1X</p>
<p><b>G</b></p>	<p><b>H</b></p>	<p><b>I</b></p>	<p><b>J</b></p>	<p><b>K</b></p>

1

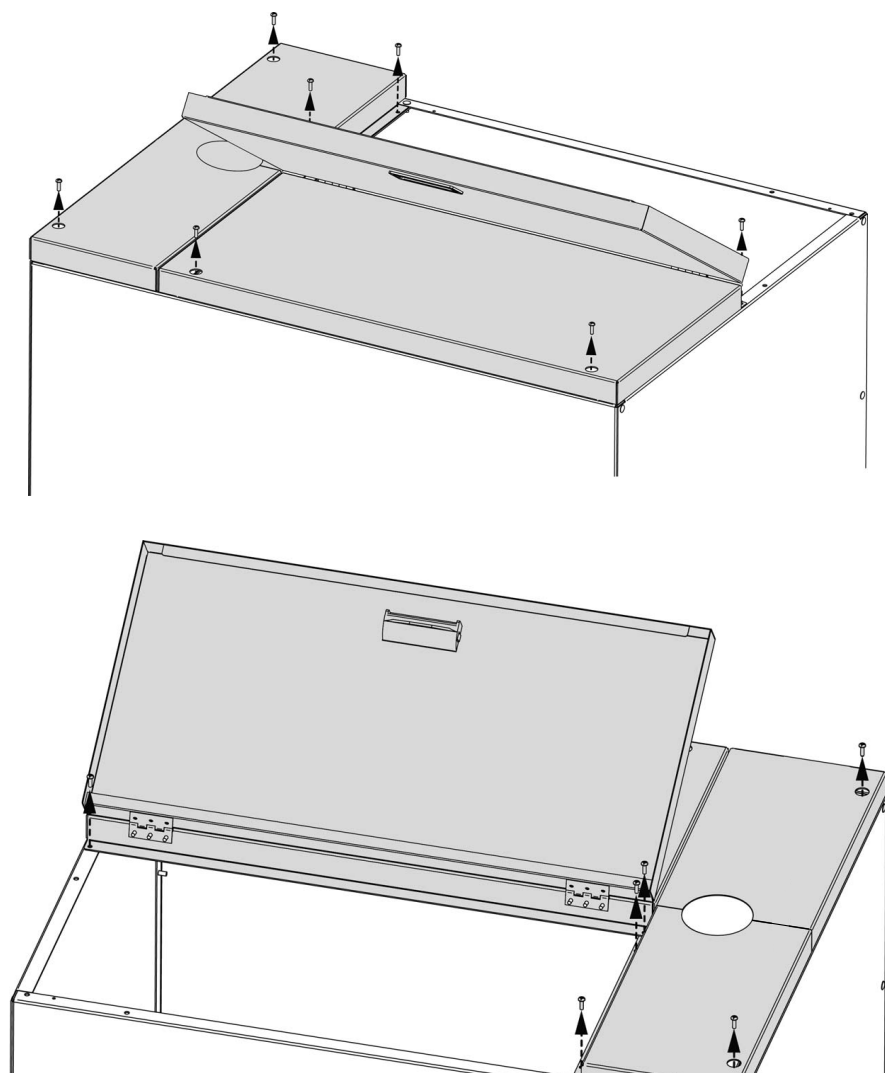

2

En cas d'installation à droite de la chaudière PK30 ou PR30, insérer un rehausseur.

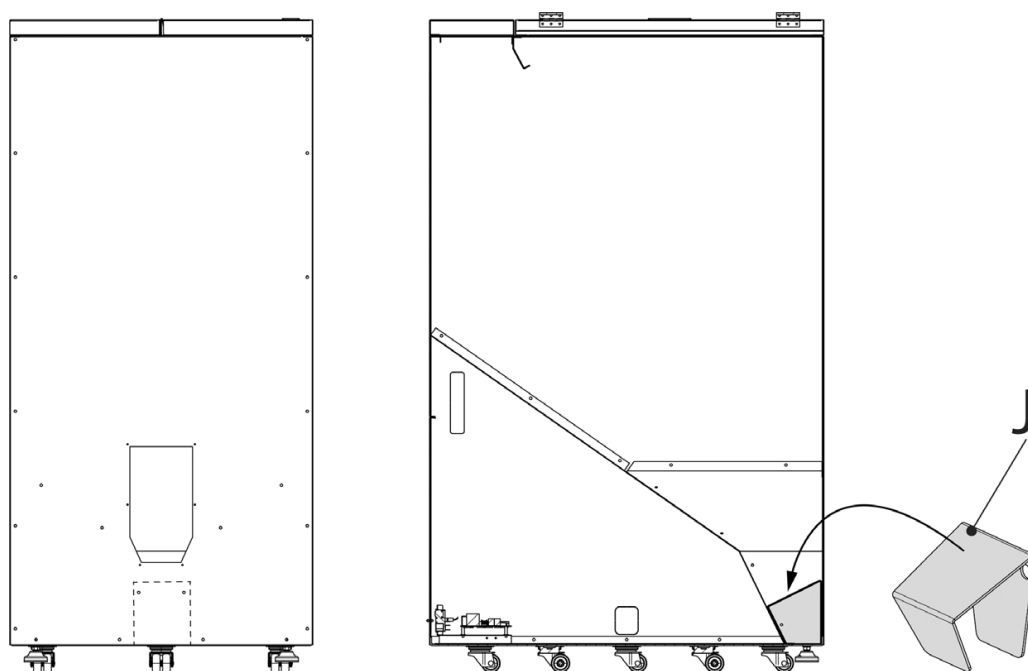

3

INSEREZ LA VIS SANS FIN "A" ET FIXEZ-LA AVEC LE COLLIER SERRE-TUBE "B".

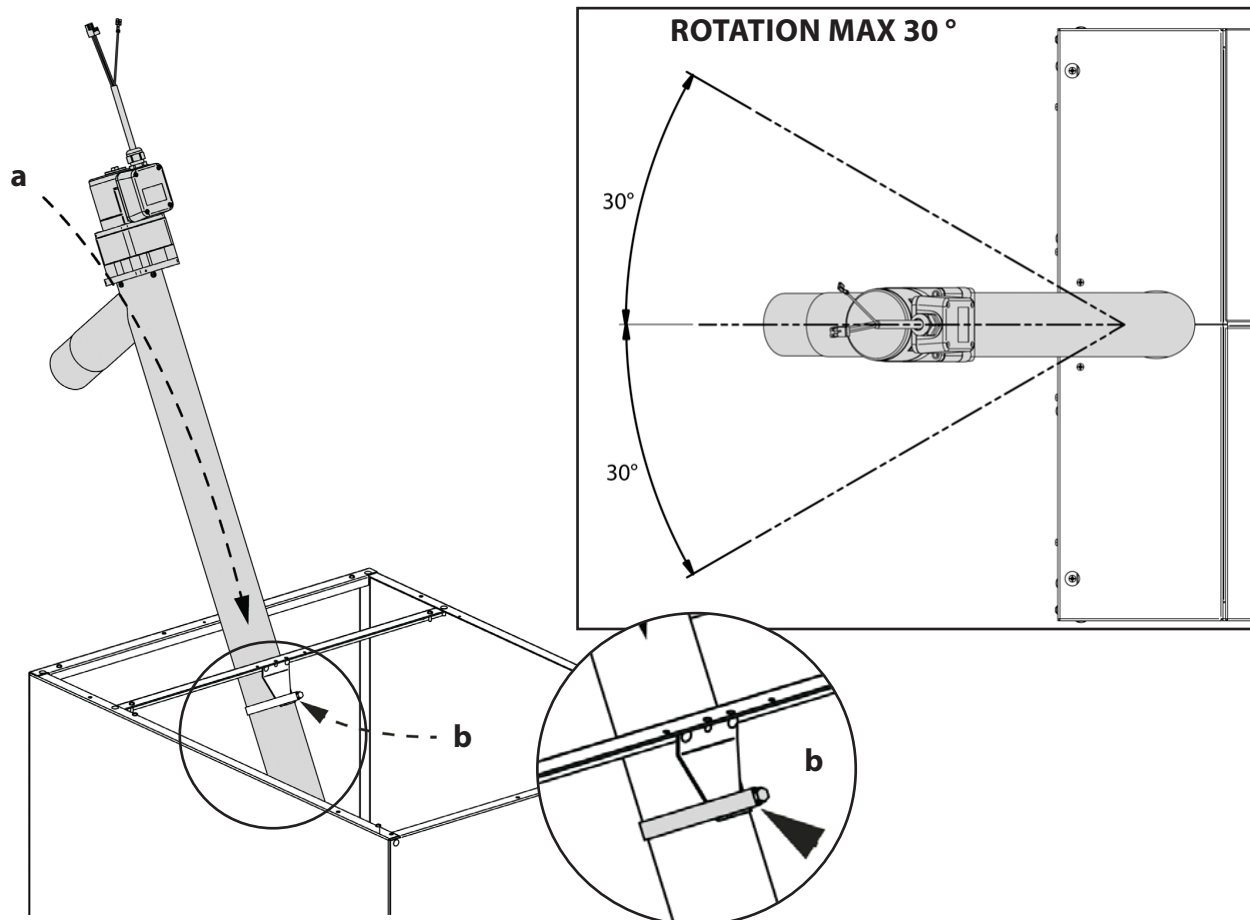

4

INSTALLEZ LES DEUX COUVERCLES "A" EN FIXANT AVANT LES VIS "B" ET APRÈS LES VIS RESTANTES. SERRER LE COLLIER «C» DE MANIÈRE QUE LA VIS SANS FIN SOIT EN PLACE.

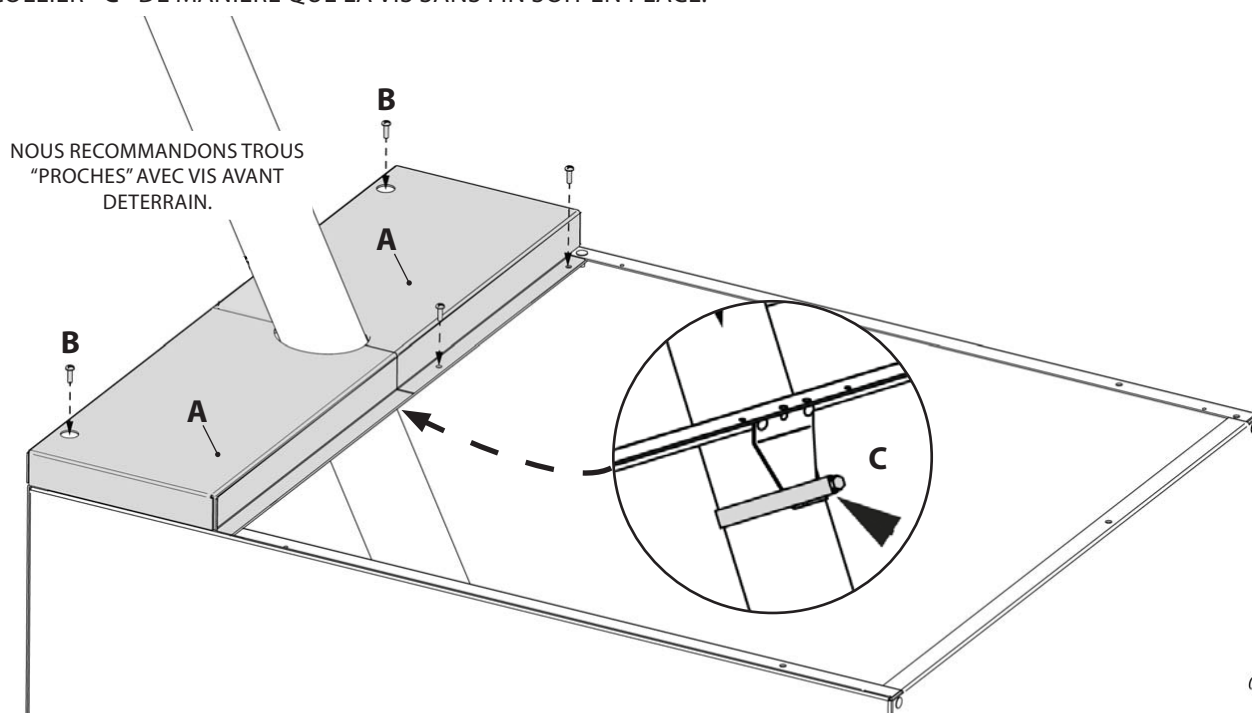

5

POSITIONNEMENT "A" (STANDARD) ou "B"?

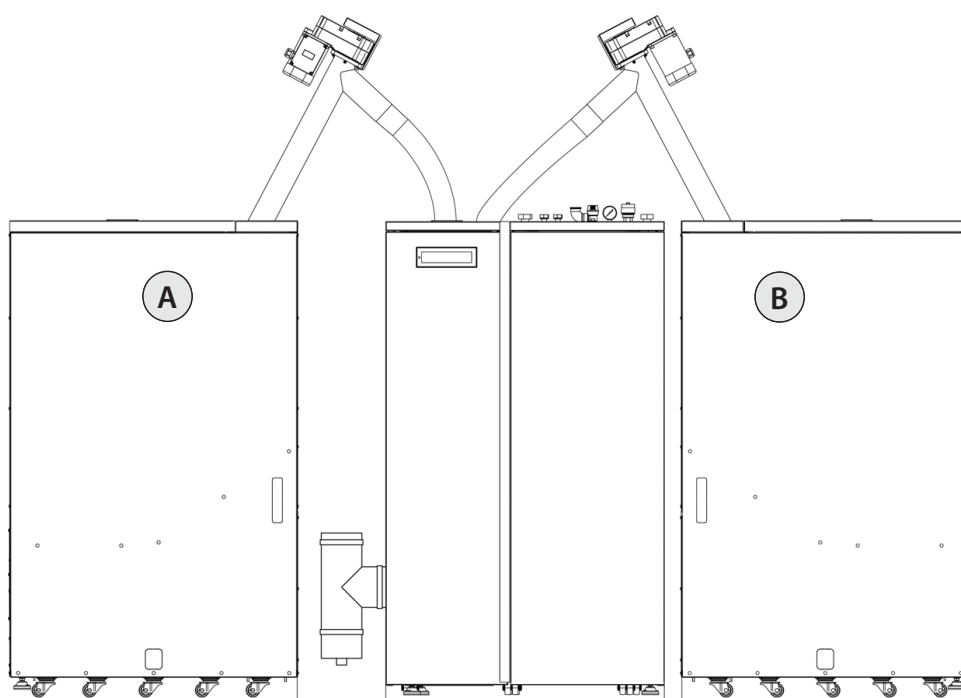

Avec sortie de fumées latérales > MAX 400mm  
MIN 190mm

Avec sortie de fumée arrière > MAX 400mm  
MIN 120mm

20/30mm

6

UNIQUEMENT EN CAS DE POSITIONNEMENT "B"

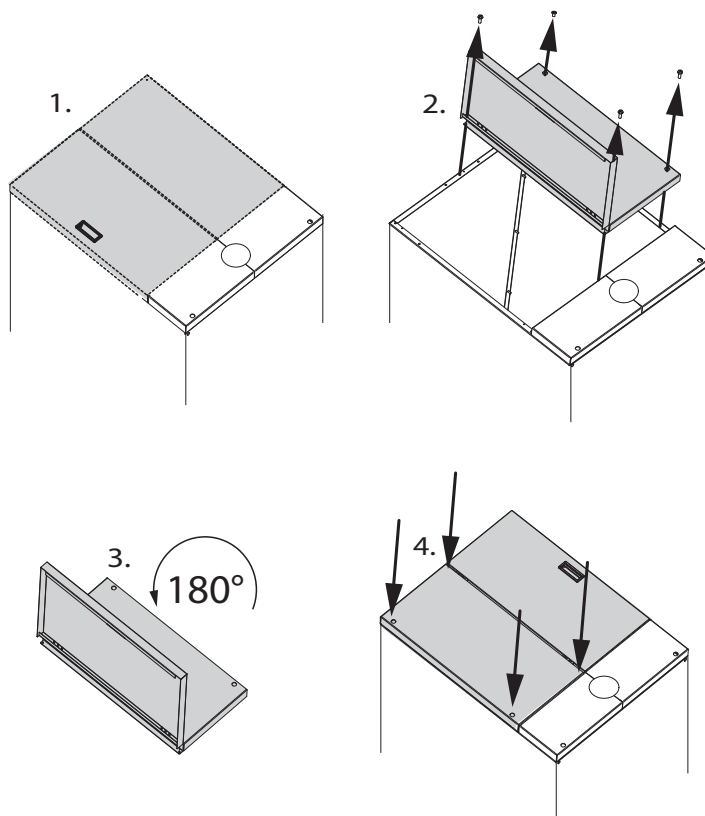

7

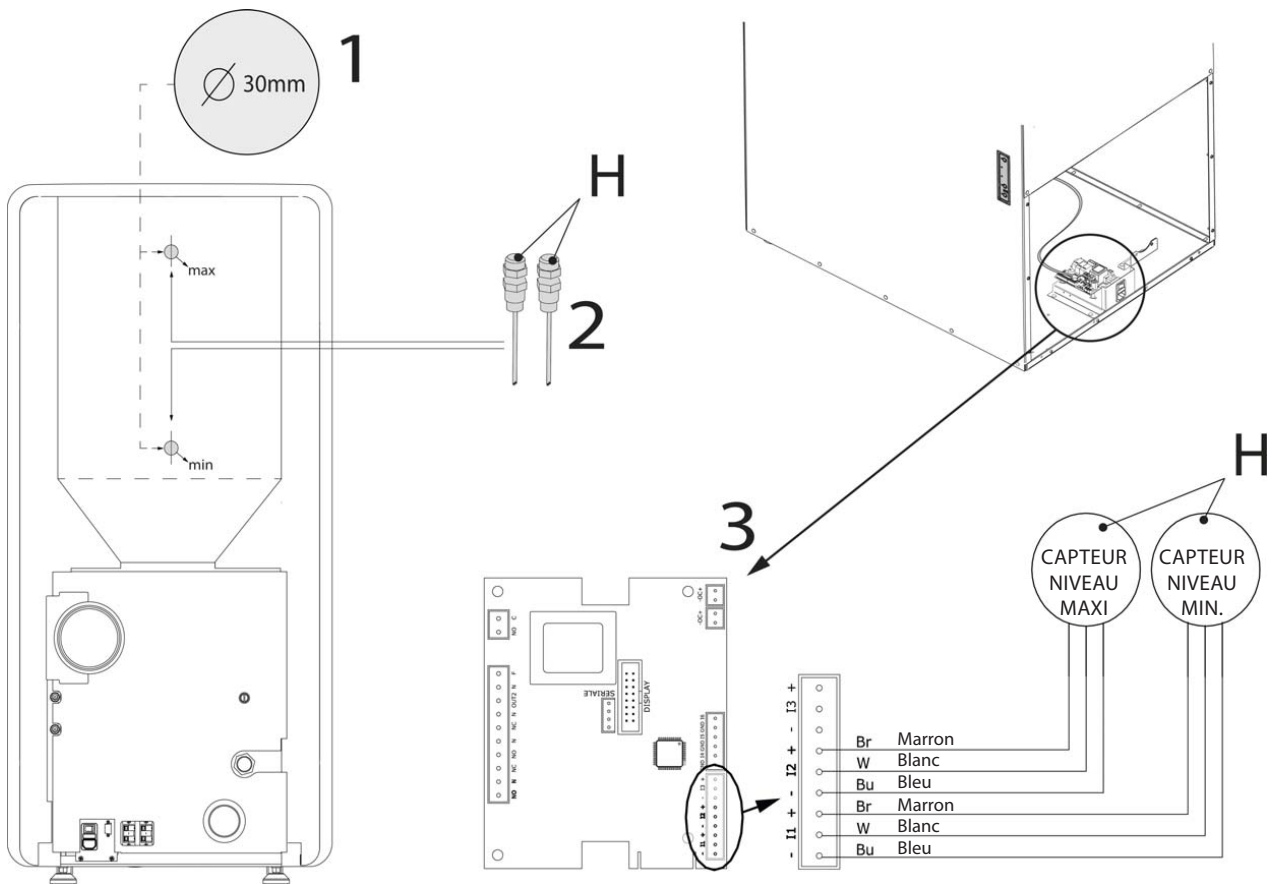

8

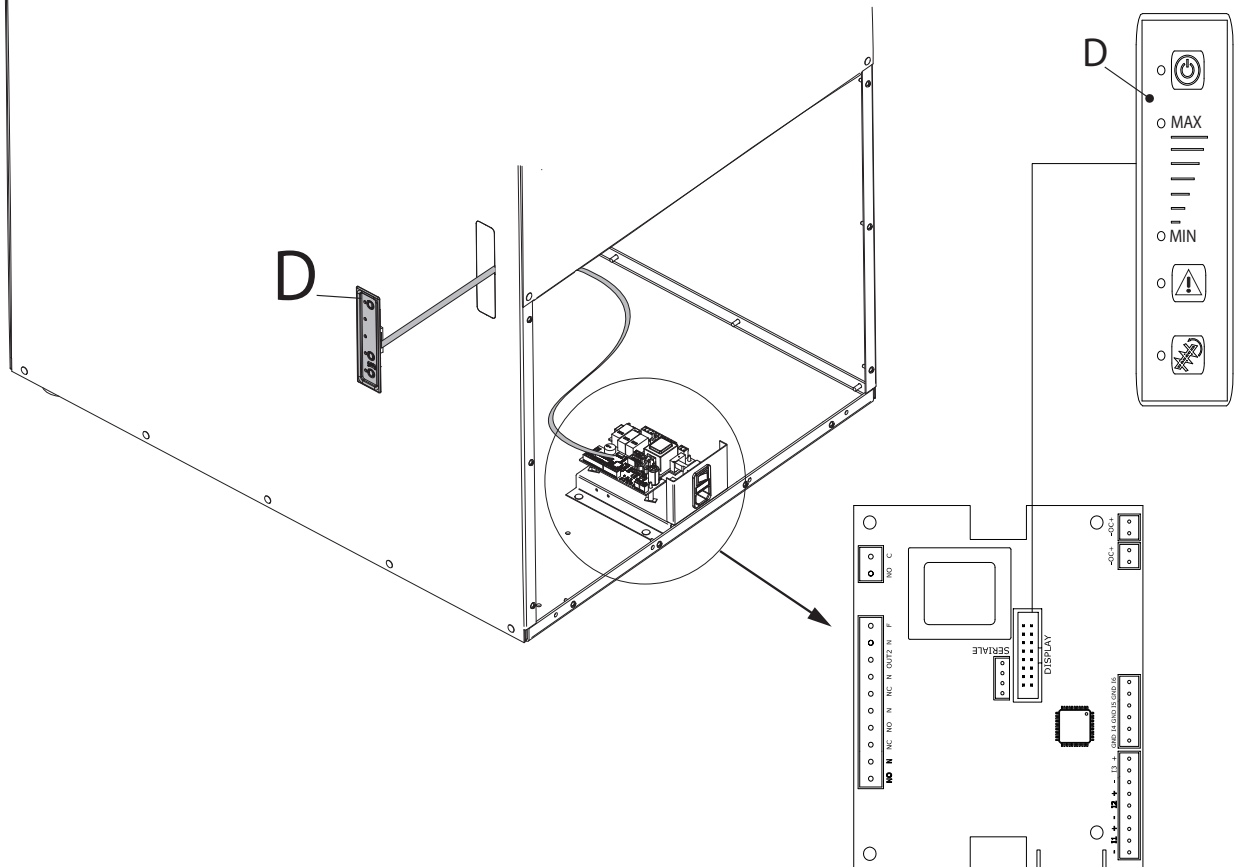



9

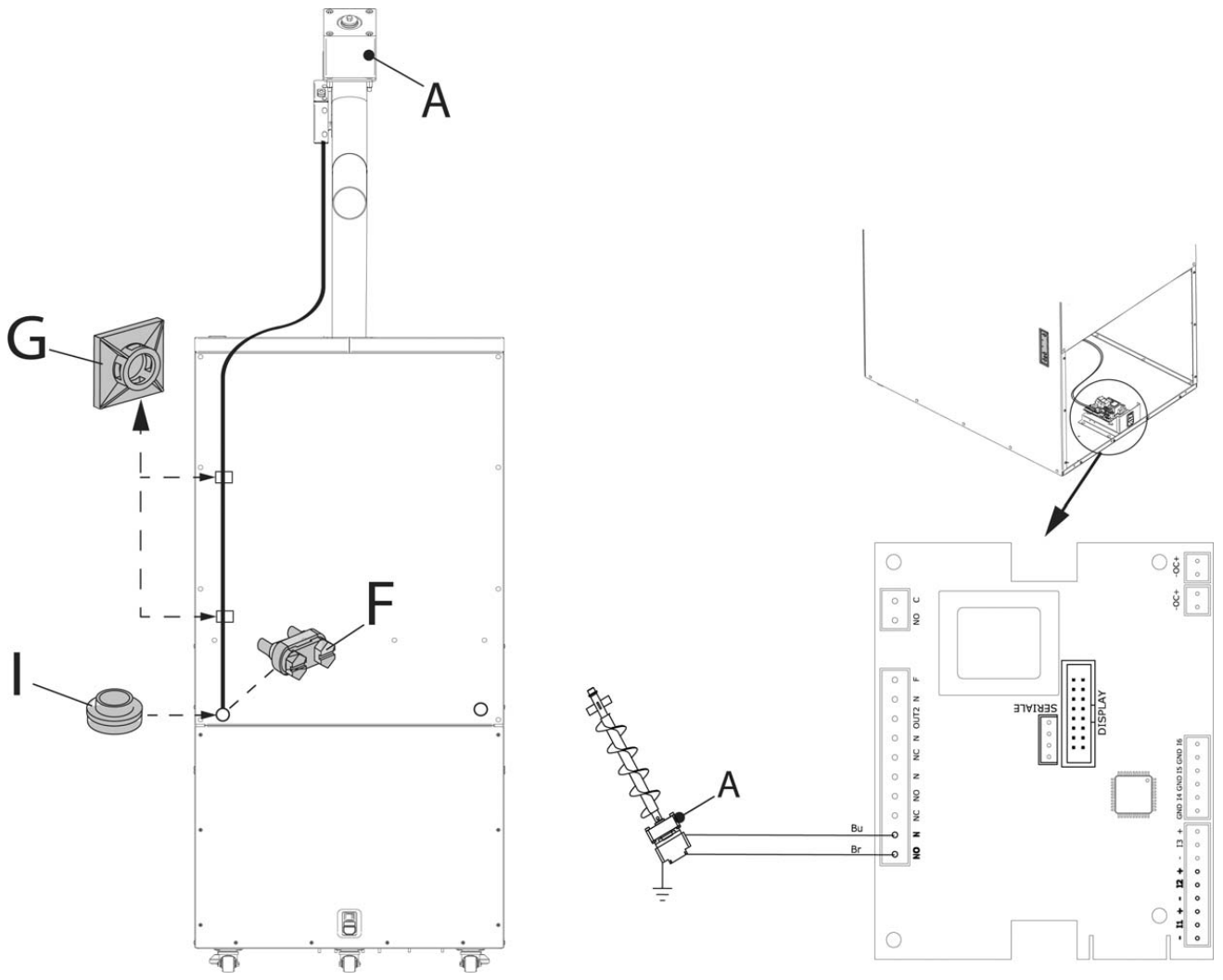

10

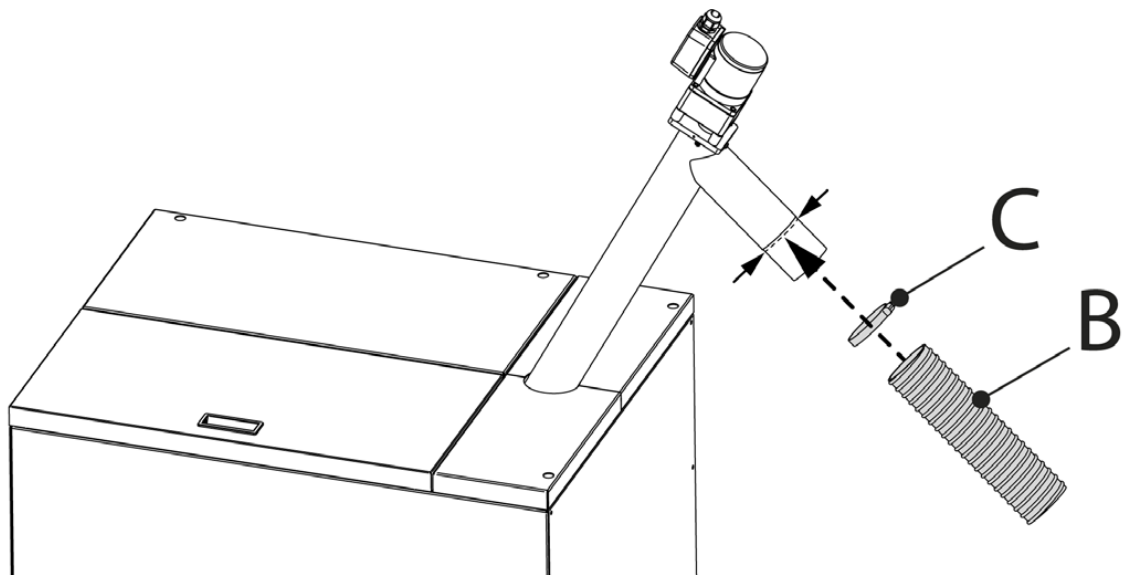

## 11 INSTALLATION CÔTÉ GAUCHE

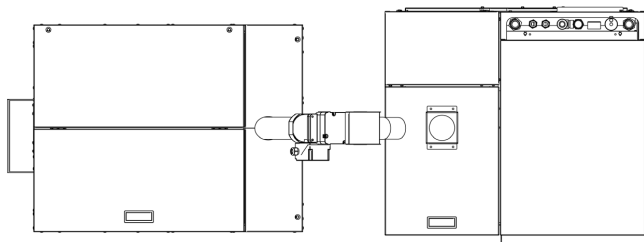

## INSTALLATION CÔTÉ DROIT

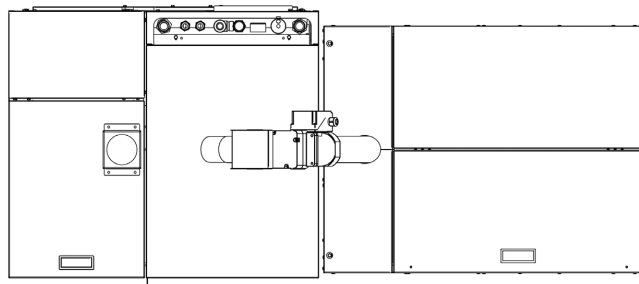

### POSSIBILITÉ D'INCLINAISON DU TUBE

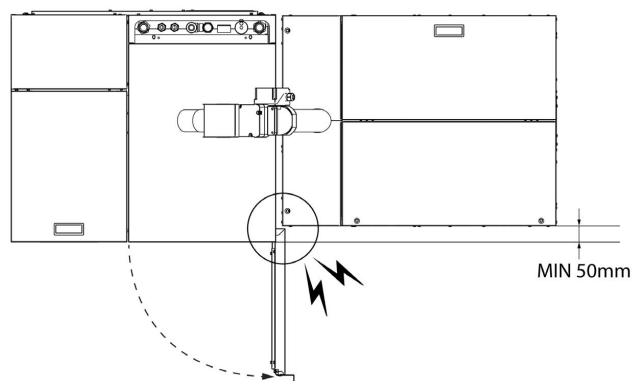
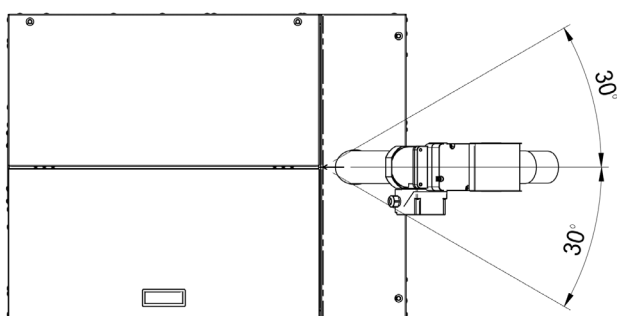

## 12

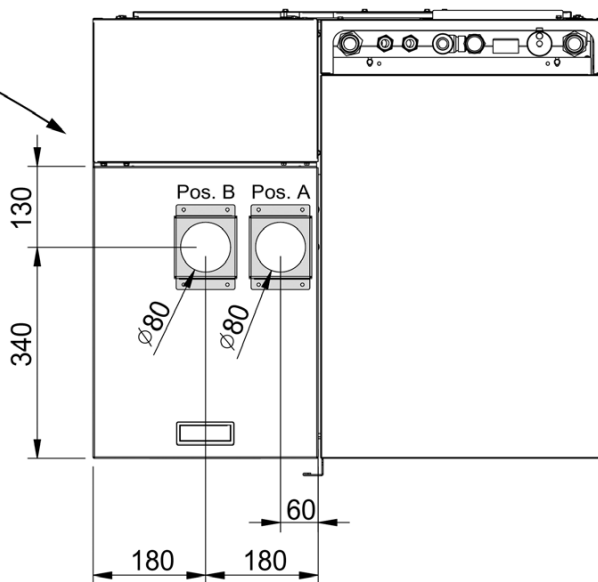
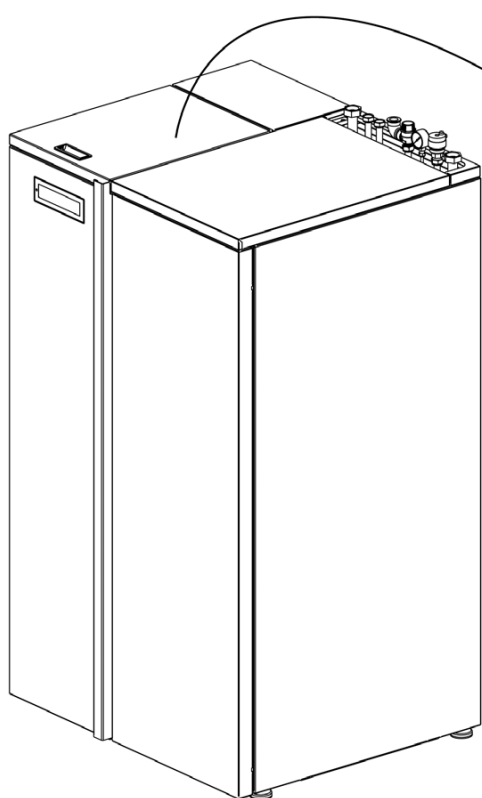

Pos. A - Réservoir 300 installé à droite de la chaudière.  
 Pos. B - Réservoir 300 installé à gauche de la chaudière.

**13** POSSIBILITÉ DE DÉPLACER L'ENTRÉE D'ALIMENTATION.

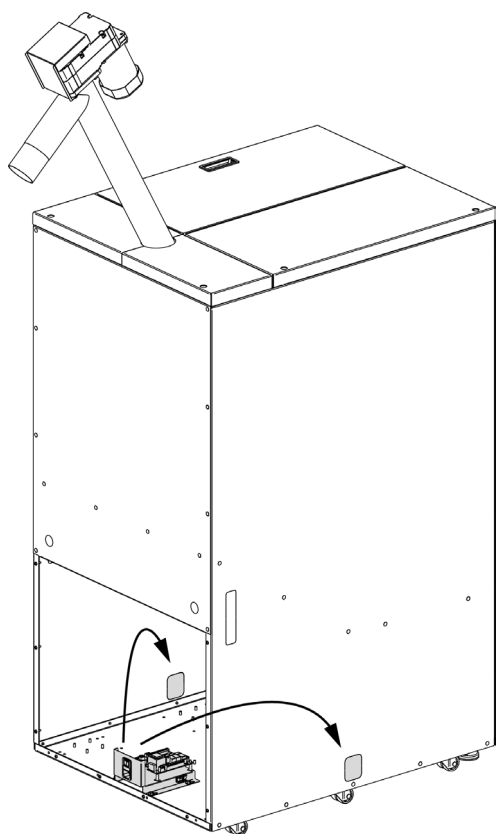

JETER EN CAS DE RÉSERVOIR SITUÉ À DROITE.

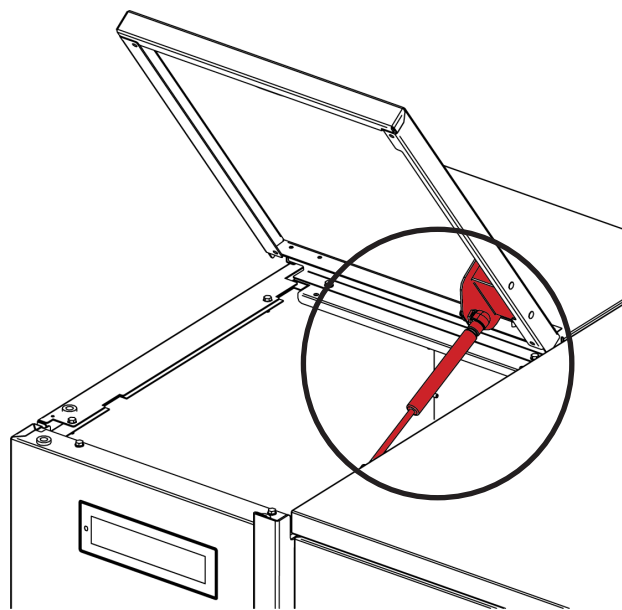

**14** ASSEMBLAGE SONDES (H) ET CAPTEUR DE NIVEAU SUR LE CARTER.

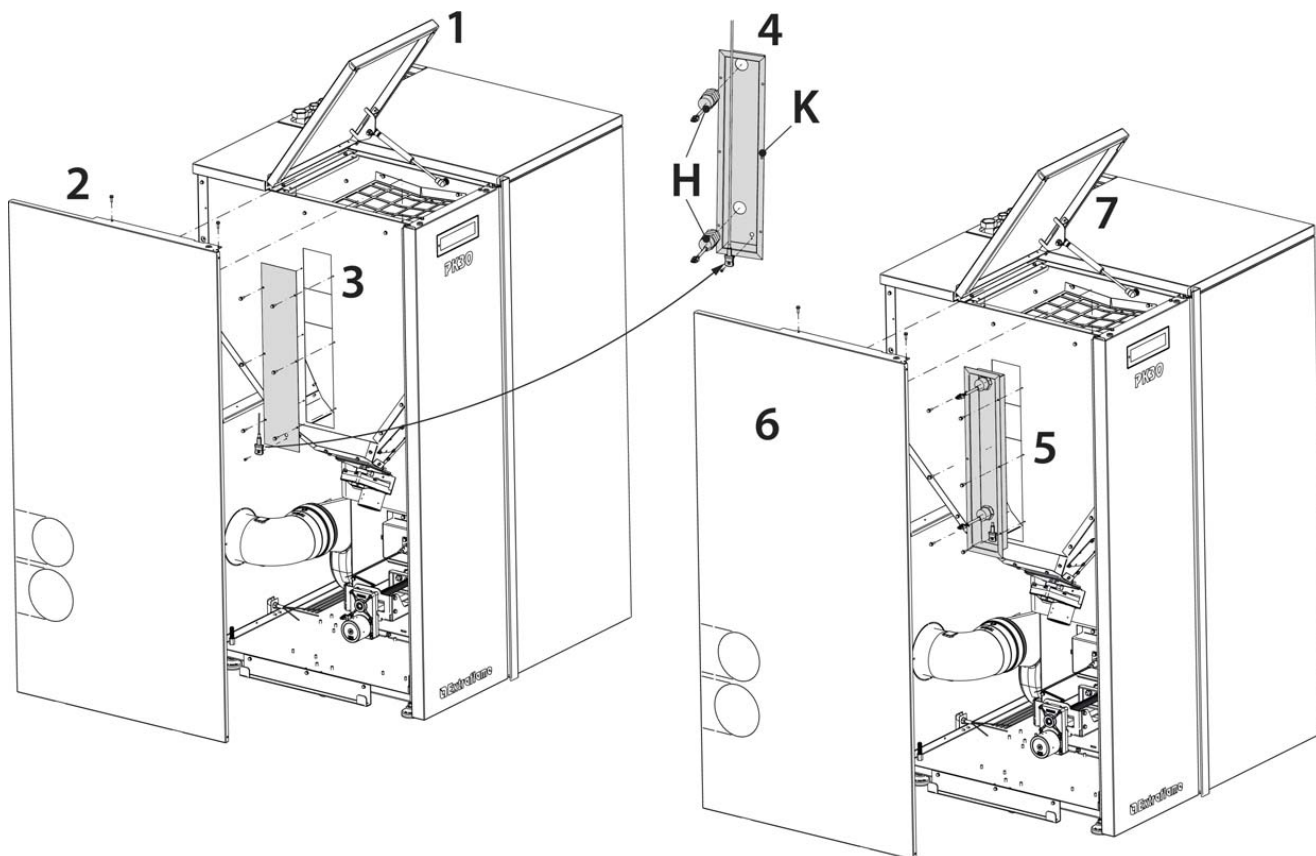

## ACHTUNG

Die vorliegende Bedienungsanleitung ist wesentlicher Bestandteil des Produkts: Stellen Sie sicher, dass sie sich immer beim Gerät befindet, auch wenn das Gerät den Besitzer wechselt oder an einen anderen Ort gebracht wird. Im Falle von Schäden oder bei Verlust der Anleitung, fordern Sie beim lokalen Kundendienst ein neues Exemplar an. Dieses Produkt muss entsprechend seinem Verwendungszweck verwendet werden, für den es entwickelt wurde. Der Hersteller lehnt jegliche vertragliche und außervertragliche Haftung für Schäden an Personen, Tieren oder Gegenständen ab, die auf Fehler bei der Installation, Wartung und unsachgemäße Verwendung zurückzuführen sind.

**Die Installation muss von qualifizierten und hierfür ausgebildeten Fachtechnikern durchgeführt werden, die die gesamte Verantwortung für die endgültige Installation und die ordnungsgemäße Funktion des installierten Produkts übernehmen. Außerdem müssen alle nationalen, regionalen und kommunalen Gesetze und Vorschriften, die am Installationsstandort des Geräts gelten, beachtet werden.**

**Extraflame S. p. A. ist nicht haftbar in Fällen, in denen diese Vorsichtsmaßnahmen nicht beachtet werden.**

Stellen Sie nach der Entfernung der Verpackung sicher, dass das Gerät unversehrt ist, und prüfen Sie, ob der Inhalt vollständig ist. Im Fall von Unregelmäßigkeiten nehmen Sie Kontakt mit dem Händler auf, bei dem Sie das Gerät gekauft haben.

Alle elektrischen Komponenten des Produkts, die den ordnungsgemäßen Betrieb garantieren, dürfen nur in einem autorisierten Werkstattbetrieb ausschließlich durch originale Ersatzteile ersetzt werden.

## SICHERHEIT

- ♦ Dieses Gerät darf nicht von Personen (einschließlich Kindern) mit verminderten physischen, sensorischen oder geistigen Fähigkeiten oder ohne Erfahrung und Kenntnis benutzt werden, es sei denn, sie werden beim Gebrauch von einer für die Sicherheit verantwortlichen Person überwacht und angeleitet.
- ♦ Es muss sichergestellt werden, dass Kinder mit diesem Gerät nicht spielen.
- ♦ Das Produkt nicht mit feuchten oder nassen Körperteilen oder barfuß berühren.
- ♦ Es ist verboten, die Sicherheitsvorrichtungen oder -einstellungen ohne Genehmigungen oder Anweisungen durch den Hersteller zu ändern.
- ♦ Die elektrischen Kabel der Heizung nicht herausziehen oder verdrehen, auch wenn sie nicht mit dem Stromnetz verbunden sind.
- ♦ Wir empfehlen, das Stromkabel so zu verlegen, dass es mit heißen Geräteteilen nicht in Berührung kommt.
- ♦ Der Netzstecker muss nach der Installation zugänglich sein.
- ♦ Wenn eine Funktionsstörung auftritt, kontaktieren Sie bitte den technischen Kundendienst und deaktivieren Sie auf keinen Fall die Sicherheitsvorrichtungen.

## TECHNISCHE EIGENSCHAFTEN

<b>ABMESSUNGEN POSITION „A“ (STANDARD)</b>	B 1176 x H 2012 x T 653
<b>ABMESSUNGEN POSITION „B“</b>	B 1176 x H 2012 x T 653
<b>ABMESSUNGEN POSITION „B“ + AUFSATZ EINBAUEN (PK30 - PR30)</b>	B 1217 x H 2092 x T 653
<b>NETTOGEWICHT</b>	97 kg
<b>GESAMTKAPAZITÄT DES TANKS</b>	300kg
<b>DURCHSATZ</b>	55 kg/h
<b>NENNSPANNUNG</b>	230 V
<b>NENNFREQUENZ</b>	50 Hz
<b>ELEKTRISCHE NENNLEISTUNG</b>	100 W

## BEDIENOBERFLÄCHE



### **GRÜNE LED 5: ANZEIGE DER STROMSPANNUNG:**

LEUCHTET: SPANNUNG VORHANDEN  
 AUS: KEIN SPANNUNG VORHANDEN  
 BLINKT: DER BEFÜLLUNGSTEST IST AKTIV

### **GELBE LED 4: ZEIGT DEN STATUS DES SENSORS MAX DES HEIZKESSELS AN**

LEUCHTET: PELLETT VORHANDEN  
 AUS: PELLETT NICHT VORHANDEN

### **GELBE LED 3: ZEIGT DEN STATUS DES SENSORS MIN DES HEIZKESSELS AN**

LEUCHTET: PELLETT VORHANDEN  
 AUS: PELLETT NICHT VORHANDEN

### **ROTE LED 2: ZEIGT AN, DASS EIN ALARM VORHANDEN IST**

AUS: KEINE ALARMSZUSTÄNDE VORHANDEN  
 LEUCHTET: ZEIGT DEN ALARM „PELLETTVORRAT ERSCHÖPFT“ AN  
 BLINKT: ZEIGT DEN ALARM „SENSOREN DEFEKT“ AN

### **GELBE LED 1: ZEIGT DEN BETRIEBSZUSTAND AN**

AUS: DER LADER BEFINDET SICH IM ZUSTAND OFF  
 LEUCHTET: DER LADER WARTET AUF DIE BEFÜLLUNG  
 BLINKEND: DER LADER WIRD MIT PELLETTS BELADEN, MOTOR IN BETRIEB

## FUNKTIONSWEISE UND LOGIK

Nach Installation des Pelletlagertanks gehen Sie wie folgt vor:

- ♦ Schließen Sie das Netzkabel an das Stromnetz an.
- ♦ Setzen Sie den Tank unter Spannung, indem Sie den Schalter auf „I“ setzen.
- ♦ Die ROTE LED 5 leuchtet auf und zeigt die Spannungsversorgung an.

### BEFÜLLUNGSTEST (FAKULTATIV)

Der Hersteller empfiehlt vor dem Start die Durchführung der Funktion „Befüllungstest“. Die Funktion „BEFÜLLUNGSTEST“ muss durchgeführt werden, wenn der Tank des Ofens/Heizkessels leer ist und sich im Zustand OFF befindet (LED 1 aus).

Diese Funktion berechnet automatisch die Zeit, die für die Befüllung des Tanks des Ofens/Heizkessels bis zum maximalen Füllstandssensor (SONDE MAX - LED - 4) notwendig ist.

Auf diese Weise ist es möglich, dass bei einer Störung des oberen Sensors der Timer die automatische Befüllung stoppt und so eine Überfüllung verhindert.

#### Um den Test zu starten:

- ♦ Drücken Sie die Taste 1, bis die grüne LED 5 ANFÄNGT ZU BLINKEN
- ♦ Das System beginnt mit der Befüllung des Tanks des Ofens/Heizkessels.
- ♦ Sobald die (obere) Sonde Max festgestellt hat, dass Pellets vorhanden sind, wird die Funktion BEFÜLLUNGSTEST automatisch deaktiviert.

Wenn der Test beendet ist, ist der Tank aktiv und in Betrieb.

Das System beginnt erneut mit der Befüllung (LED 1 BLINKT), sobald der Sensor des Minimalenfüllstands (SONDE MIN - LED 3) nicht mehr durch Pellets verdeckt ist. Die Befüllung dauert an, bis der Sensor des Maximalfüllstands (SONDE MAX - LED 4) oder das Ende der TIMER-Zeit erreicht ist.

Wenn keine andere Anforderung vorliegt, verbleibt das System im Status „WARTE AUF BEFÜLLUNG - LED 1 LEUCHTET“

### FUNKTIONSWEISE DES SYSTEMS

Wenn dies noch nicht im Rahmen des „BEFÜLLUNGSTESTS“ DURCHGEFÜHRT WURDE.

- ♦ Drücken Sie die Taste 3 für ca. 3 Sekunden, um das System zu starten (LED 1 LEUCHTET)

Das System beginnt mit der Befüllung (LED 1 BLINKT), sobald der Sensor des Minimalfüllstands (SONDE MIN - LED 3) nicht mehr durch Pellets bedeckt ist. Die Befüllung dauert an, bis der Sensor des Maximalfüllstands (SONDE MAX - LED 4) erreicht ist. Wenn keine andere Anforderung vorliegt, verbleibt das System im Status „WARTE AUF BEFÜLLUNG - LED 1 LEUCHTET“.

Im Falle eines Stromausfalls (Netzspannung fehlt), verhält sich das System wie folgt:

- ♦ Wenn das System im Modus OFF war, kehrt es zu OFF zurück.
- ♦ Wenn das System im Modus WARTEN AUF BEFÜLLUNG war, kehrt es zu WARTEN AUF BEFÜLLUNG zurück.
- ♦ Wenn sich das System in der Phase PELLETBEFÜLLUNG befand, geht es in den Status WARTEN AUF BEFÜLLUNG über.
- ♦ Wenn das System im Modus ALARM war, kehrt es zu ALARM zurück.

### MANUELLE BEFÜLLUNG

Es ist möglich, die Befüllung manuell durchzuführen, auch wenn der Sensor des Minimalfüllstands (SONDE MIN - LED 3) nicht frei liegt. Durch Drücken von Taste 1 für 3 Sekunden kann eine manuelle Befüllung des Tanks erfolgen, ohne dass der untere Füllstand (SONDE MIN - LED 3) kontrolliert werden muss. Die Befüllung dauert an, bis der Sensor des maximalen Füllstands (SONDA MAX - LED 4) erreicht ist.

Nach Durchführung einer manuellen Befüllung, bleibt das System aktiv und wartet auf eine neue Befüllungsanforderung durch den minimalen Füllstandssensor.

### ABSCHALTUNG DES SYSTEMS

Wenn Sie für 3 Sekunden auf die Taste 3 drücken, wird die Befüllung aktiviert oder deaktiviert.

Wenn das System deaktiviert ist, schaltet sich die LED 1 ab.

Wenn das System aktiv ist, leuchtet die LED 1 auf.

## KALIBRIERUNG DER SONDE

Die beiden Sonden (Minimum und Maximum) können kalibriert werden. Falls notwendig, oder nach einem Austausch, führen Sie die Kalibrierung wie folgt durch:

- ♦ Verbinden Sie die Sonden mit der Leiterplatte.
- ♦ Setzen Sie das System unter Spannung (Schalter auf „I“).
- ♦ Bringen Sie vor der Sonde in einem Abstand von ca. 0,5 cm ein **Holzstück** (siehe Abbildung 1) an.
- ♦ Auf der Rückseite der Sonde (siehe Abbildung 2) ist eine Spalte vorhanden, durch die die Kalibrierung mithilfe eines kleinen flachen Schraubendrehers möglich ist.
- ♦ Drehen Sie den Schraubendreher, bis die LED auf der Seite der Sonde aufleuchtet.

Prüfen Sie die korrekte Funktionsweise, indem Sie das Holzstück entfernen und wieder annähern, und überprüfen Sie, ob die LED korrekt an und aus geht.

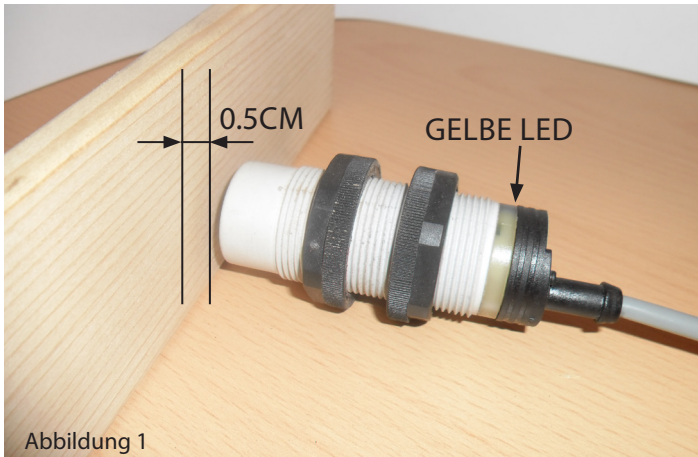

## POSITIONIERUNG DER SONDE

Bevor Sie mit der Bohrung und Montage der Sonde an den Tank und des Flansches auf dem Tankdeckel beginnen, stellen Sie sicher, dass beide Teile sich auf einer Linie befinden.

Der Schlauch muss so verlegt werden, dass während der Befüllung des Tanks des Ofens/Heizkessels in der Nähe der oberen Sonde eine Kante (siehe Abbildung 3) entsteht.

Die Kante ist notwendig, um dem Sensor des maximalen Füllstands (SONDE MAX - LED 4) ein korrektes Ablesen und somit den Stopp der Pelletbefüllung zu ermöglichen.

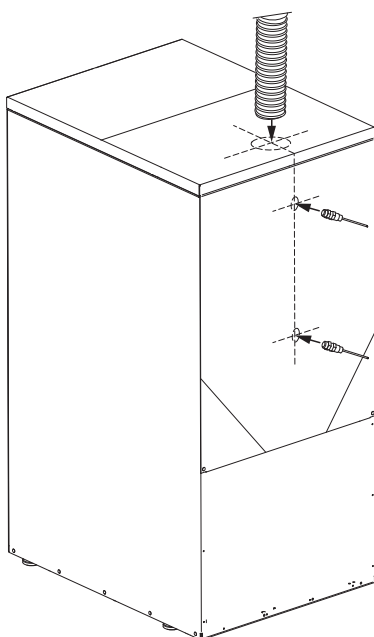

**DIE SONDEKABEL MÜSSEN SO POSITIONIERT UND BEFESTIGT WERDEN, DASS SIE NICHT MIT HEISSEN GERÄTETEILEN IN BERÜHRUNG KOMMEN!**

## ALARMZUSTÄNDE

Im Fall einer Störung wird die Pelletbefüllung durch das System automatisch deaktiviert und der Alarm über einen akustischen und visuellen Alarmhinweis angezeigt:

MELDUNG UND GRUND		AKTION/URSACHE
<b>LED 2 LEUCHTET</b>	Der Pelletvorrat im Silo geht zu Ende.	Füllen Sie Pellets nach. Setzen Sie den Alarm zurück, indem Sie die Taste 2 für 3 Sekunden drücken. Starten Sie das System neu, indem Sie die Taste 3 drücken.
<b>LED 2 BLINKT</b>	Zeigt eine Störung an den Sensoren an.	Die Sensoren sind nicht korrekt montiert oder verbunden. Prüfen Sie die korrekte Verbindung mit der Platine und dem Tank (Minimalfüllstandssensor unten, Maximalfüllstandssensor oben) Wenn vor dem Minimalfüllstandssensor ein Leerraum besteht, schütteln Sie die Pellets im Silo. Sonde defekt.

**DIE ÜBERPRÜFUNG UND EVENTUELLE EINGRIFFE AN DEN MECHANISCHEN ODER ELEKTRISCHEN TEILEN DÜRFEN NUR VON FACHTECHNICERN DURCHGEFÜHRT WERDEN!**



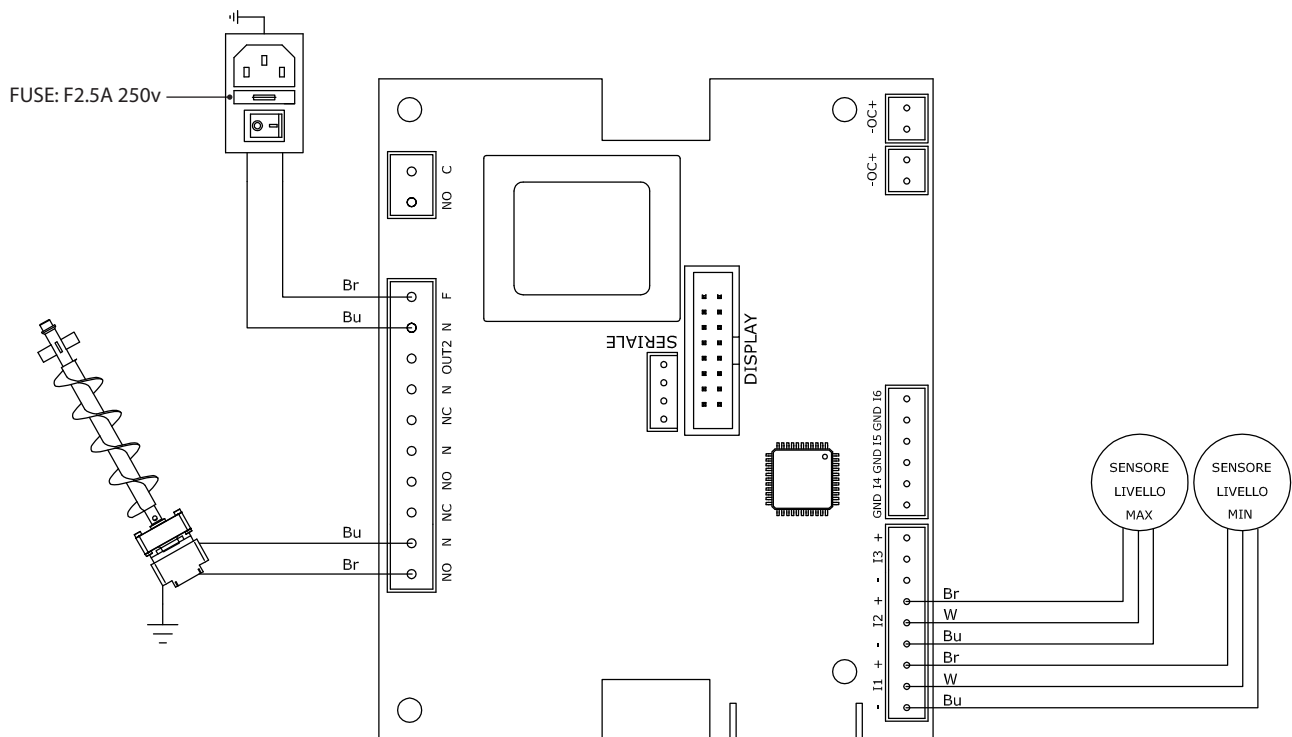



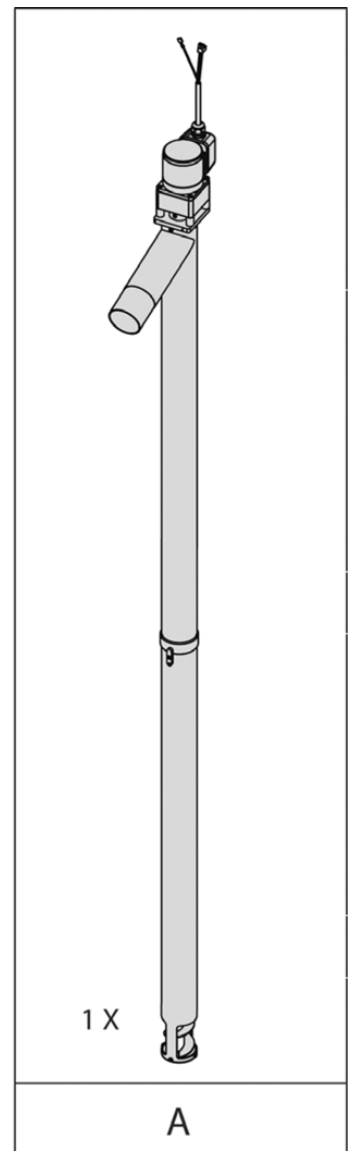
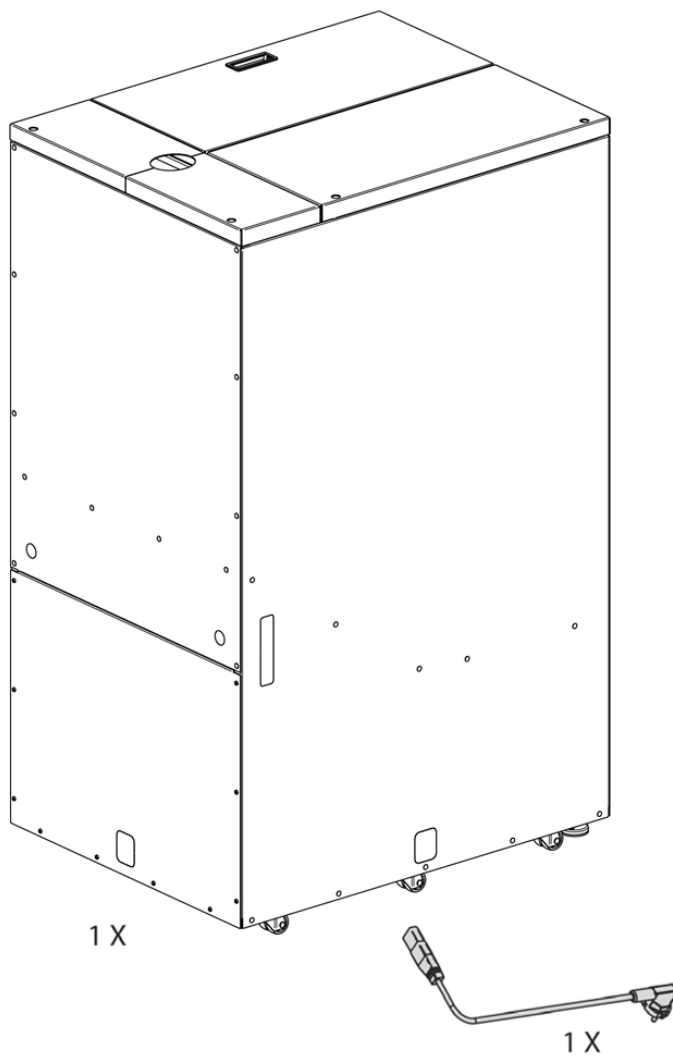

## LEITERPLATTE

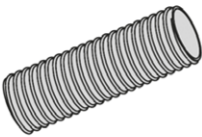

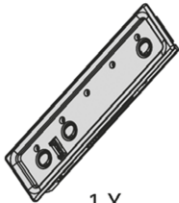
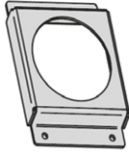
Br	Bu	W
BRAUN	BLAU	WEISS

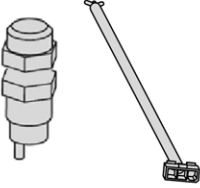

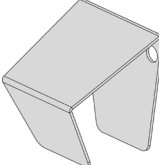

 1X	 2X	 1X	 1X	 1X
<p><b>B</b></p>	<p><b>C</b></p>	<p><b>D</b></p>	<p><b>E</b></p>	<p><b>F</b></p>
 4X	 2X	 1X	 1X	 1X
<p><b>G</b></p>	<p><b>H</b></p>	<p><b>I</b></p>	<p><b>J</b></p>	<p><b>K</b></p>

1

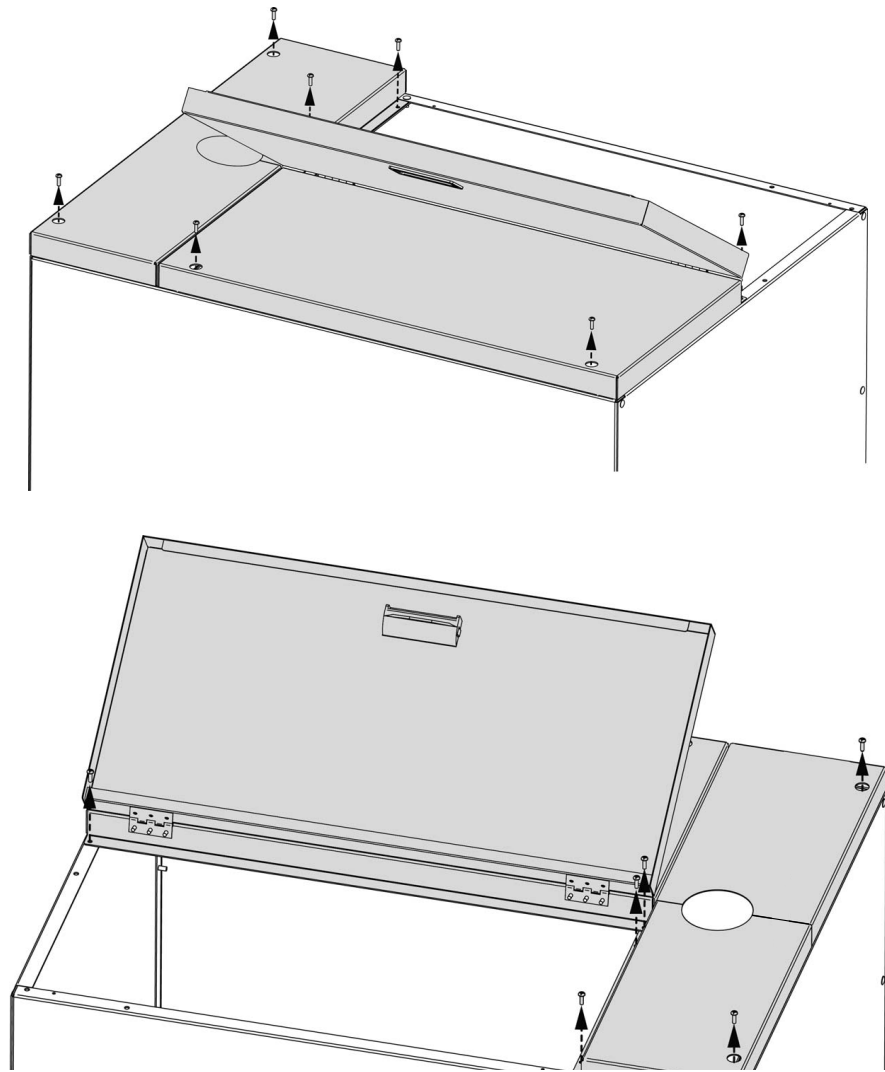

2

Im Falle einer Installation auf der rechten Seite der Modelle PK30 oder PR30 den Aufsatz einbauen.

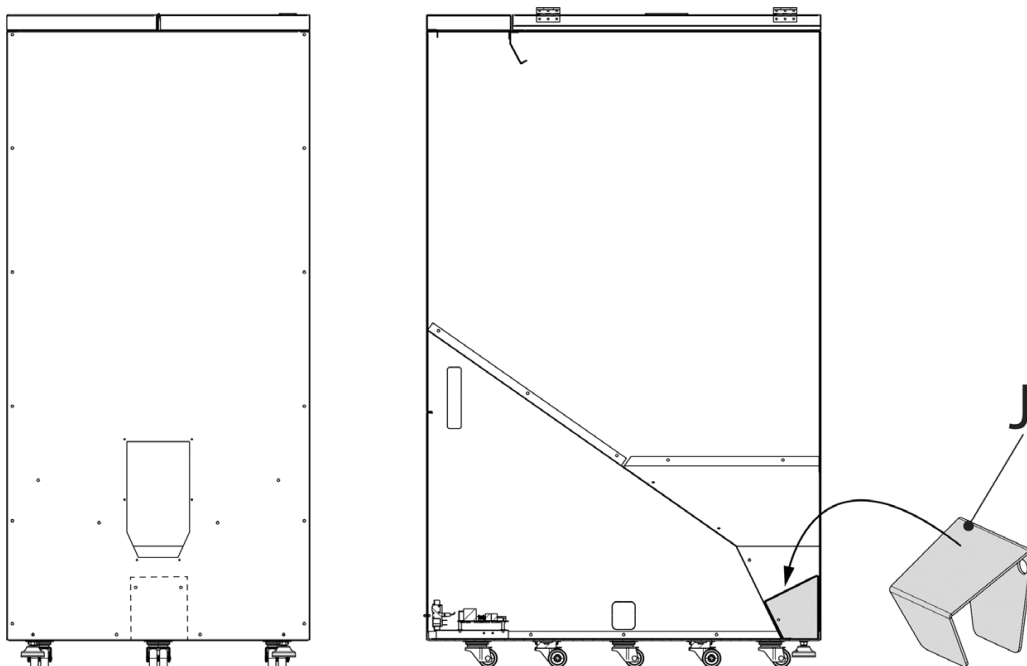

**3**

GEBEN SIE DIE NEUE SCHNECKE "A" IN DEN TANK UND HALTEN SIE DIE SCHNECKE MIT DER SCHELLE "B" IN POSITION, SCHLIESSEN SIE NICHT VOLLSTÄNDIG DIE SCHELLE.

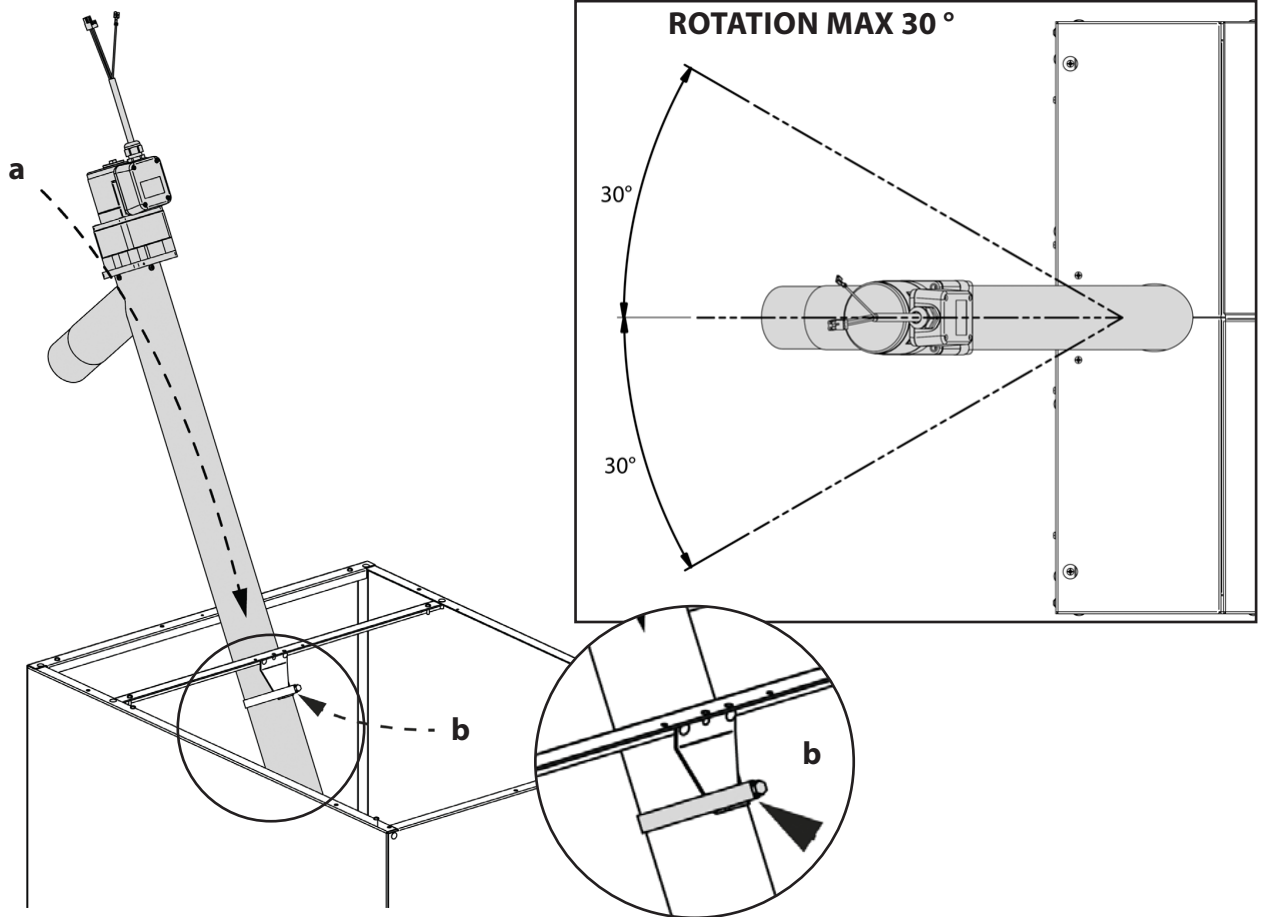

**4**

MONTIEREN SIE DIE ZWEI ABDECKBLECHE "A", BEFESTIGEN SIE DIESE ERST MIT DEN SCHRAUBEN "B" UND DANACH MIT DEN RESTLICHEN SCHRAUBEN. ZIEHEN SIE DANN DIE SCHELLE "C" AN BIS DIE SCHNECKE BEFESTIGT IST.

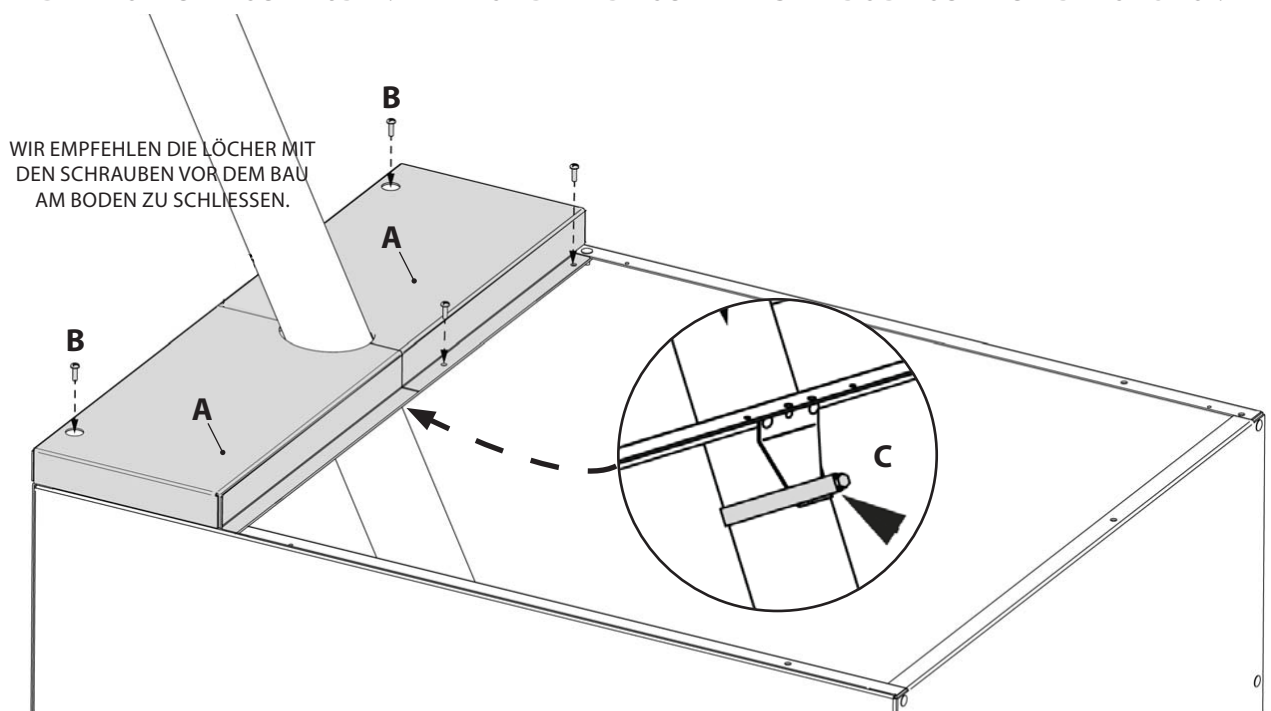

5

POSITION „A“ (STANDARD) oder „B“?

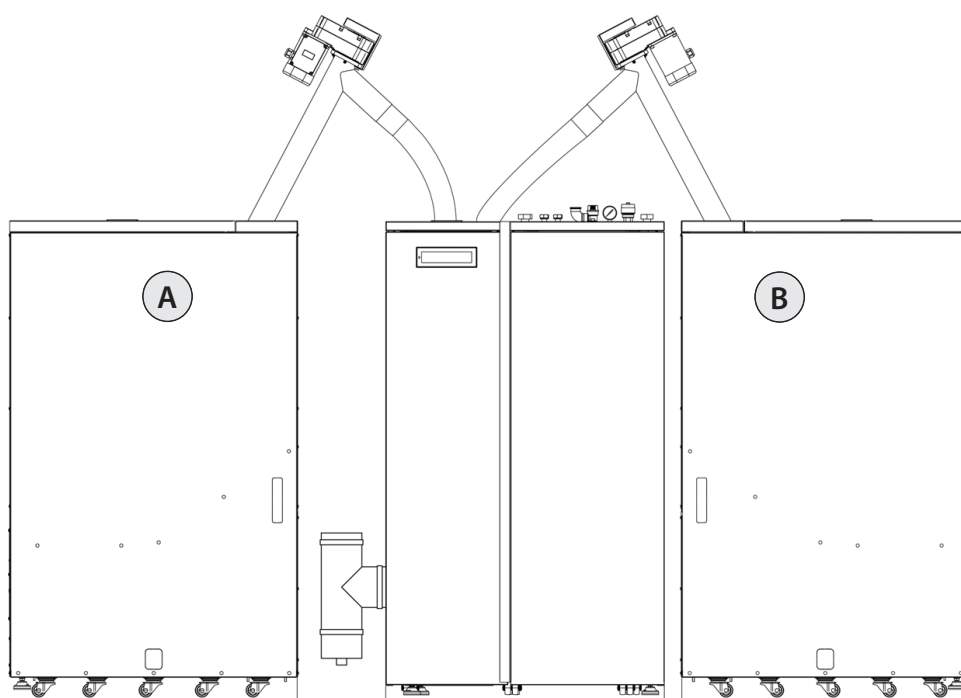

Mit seitlichem Rauchausgang > MAX 400mm  
MIN 190mm

Mit Rauchausgang auf der Rückseite > MAX 400mm  
MIN 120mm

20/30mm

6

NUR WENN IN POSITION „B“

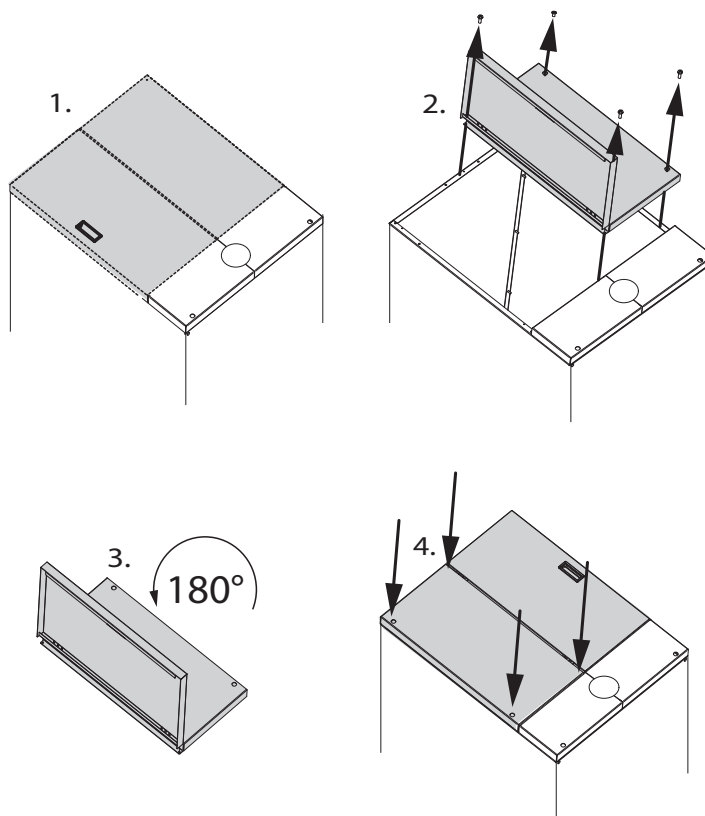

7

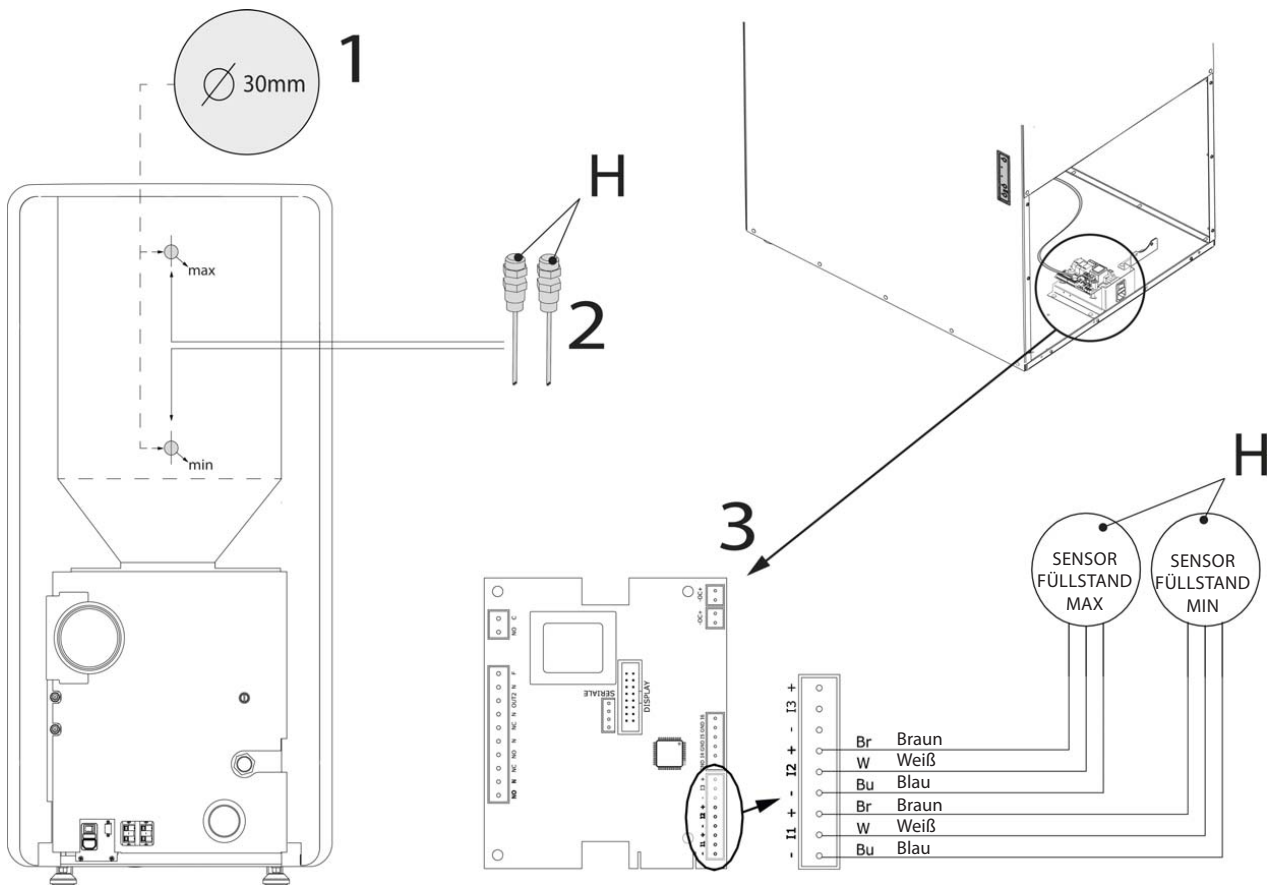

8

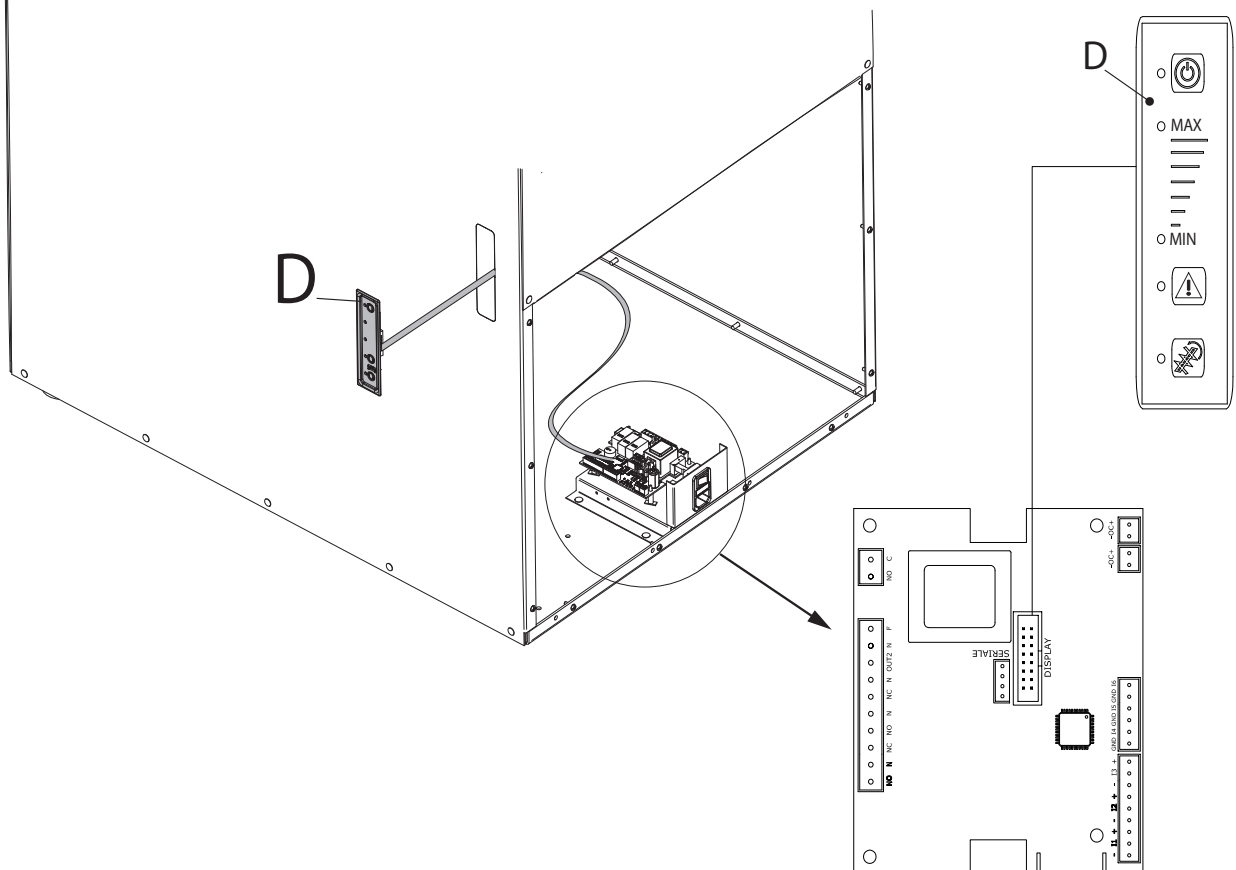

9

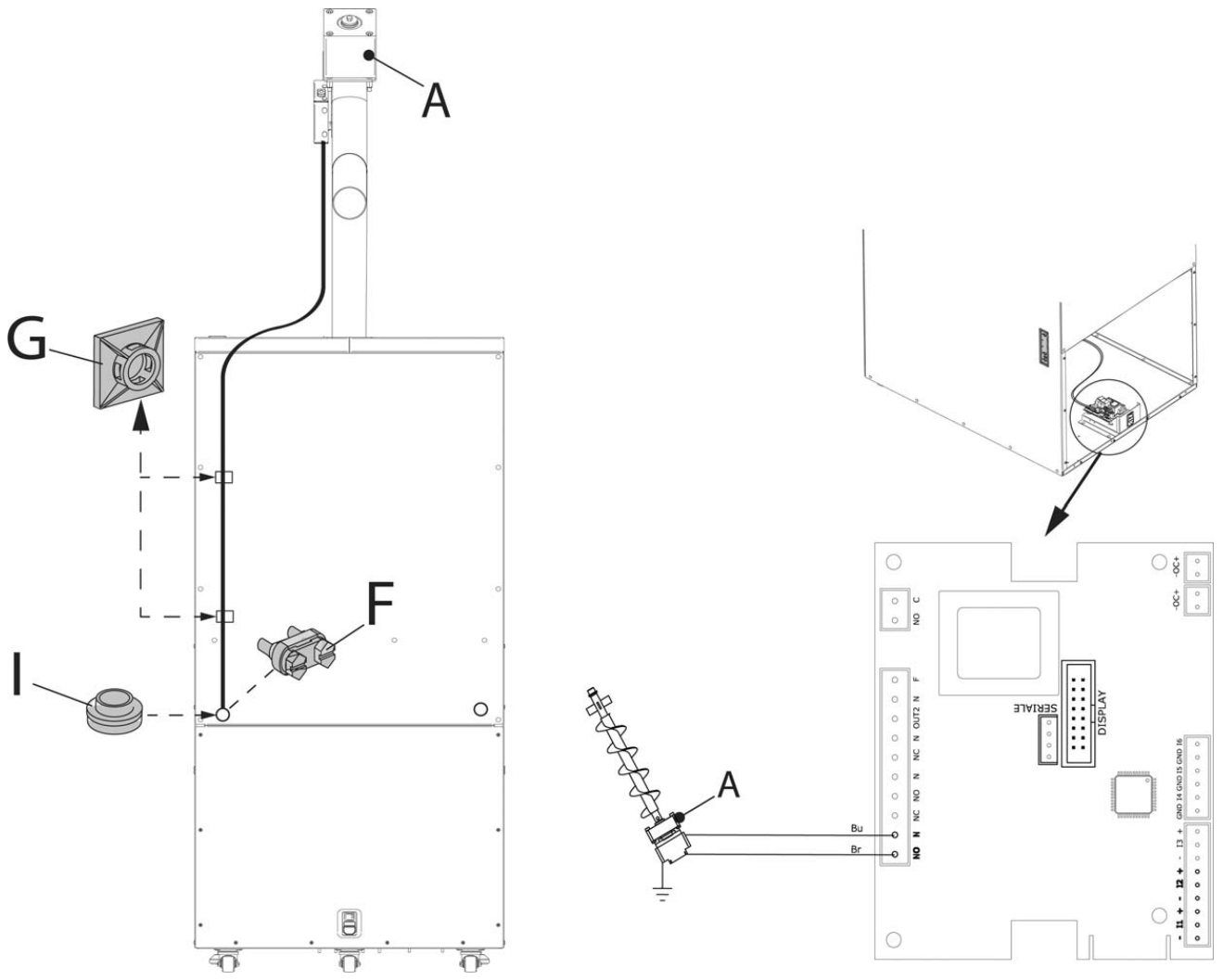

10

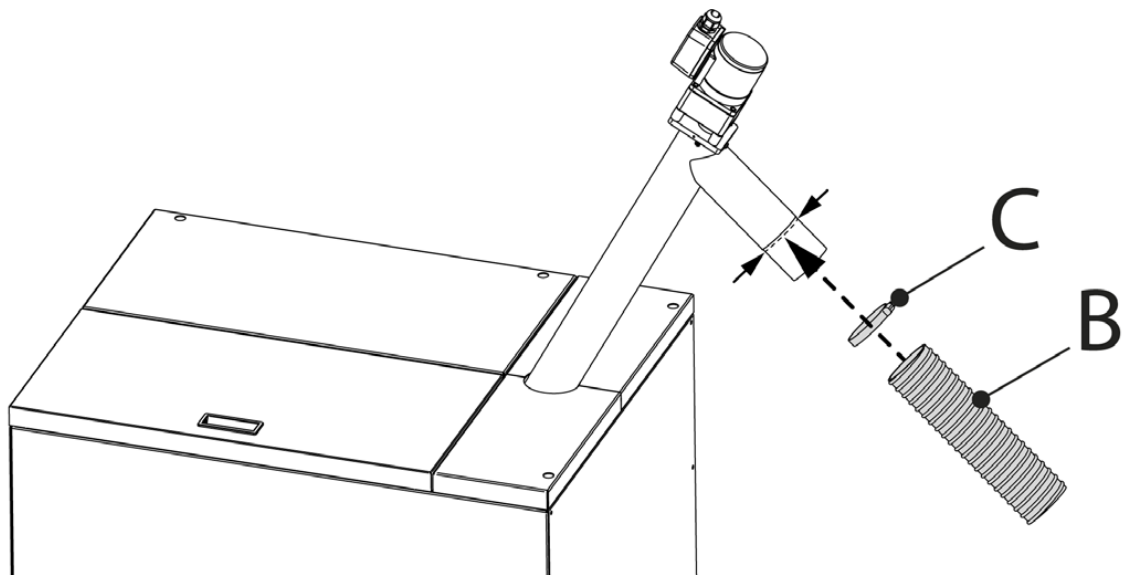

## 11 BEI EINBAU AUF DER LINKEN SEITE

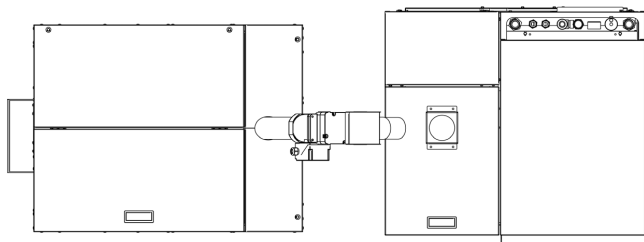

## BEI EINBAU AUF DER RECHTEN SEITE

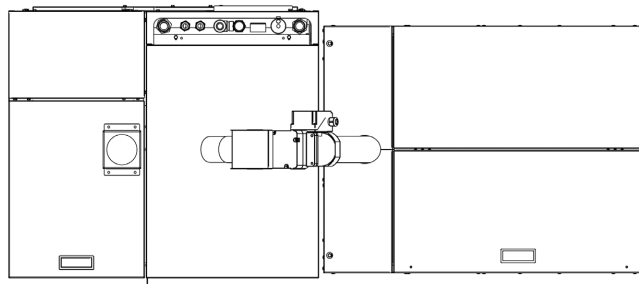

## MÖGLICHE NEIGUNG DES ROHRES

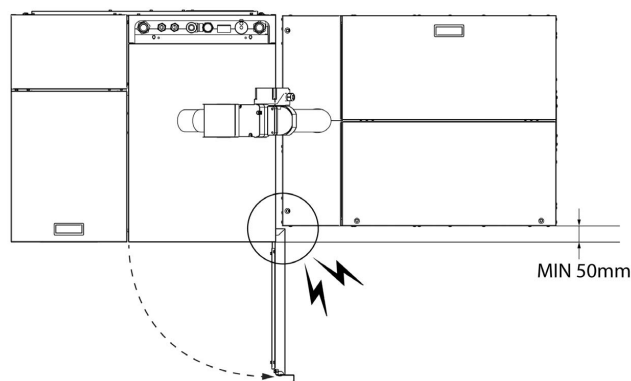
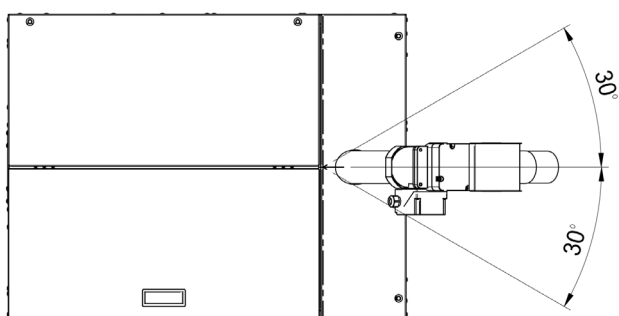

## 12

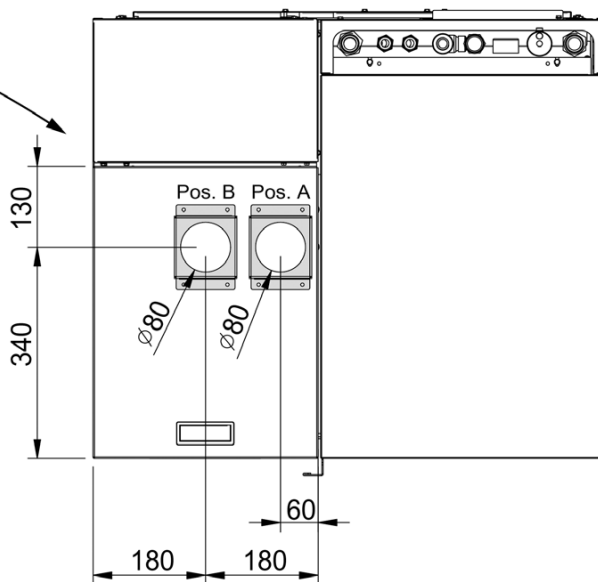
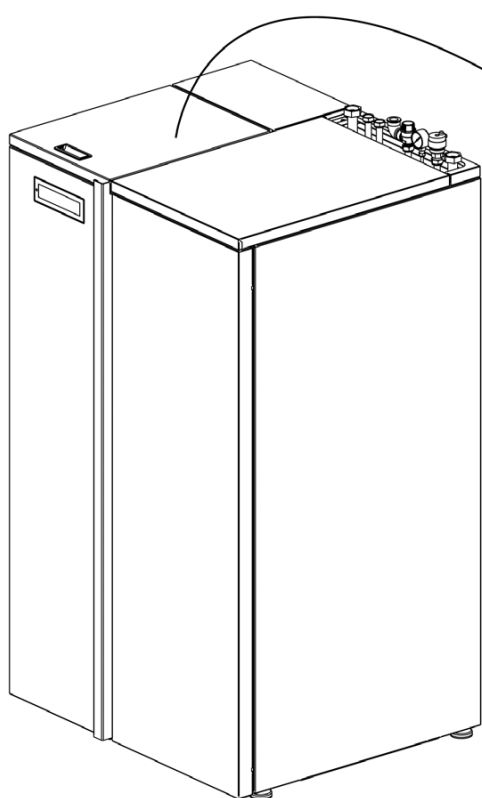

Pos. A - Pellettank 300Kg. auf der rechten Seite des Kessels installiert.  
 Pos. B - Pellettank 300Kg. auf der linken Seite des Kessels installiert.

**13** MÖGLICHKEIT DIE POSITION DER STROMZUFUHR ZU ÄNDERN.

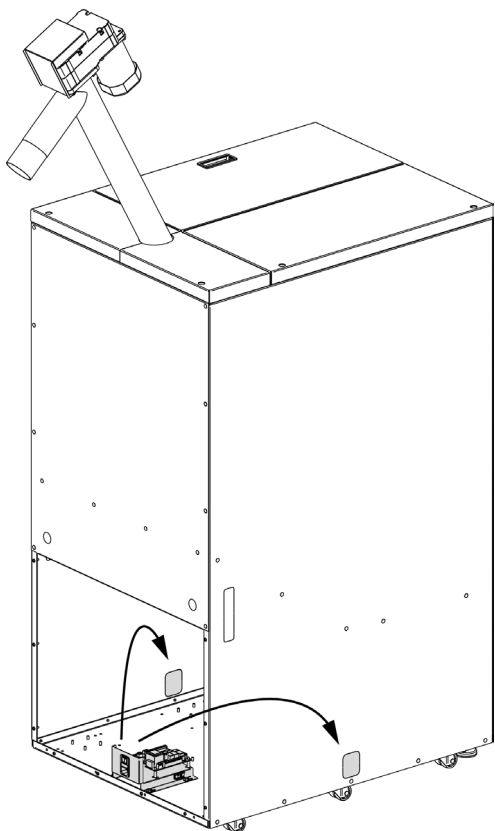

ELIMINIEREN FALLS DER ZUSATZTANK AUF DER RECHTEN SEITE EINGEBAUT WIRD.

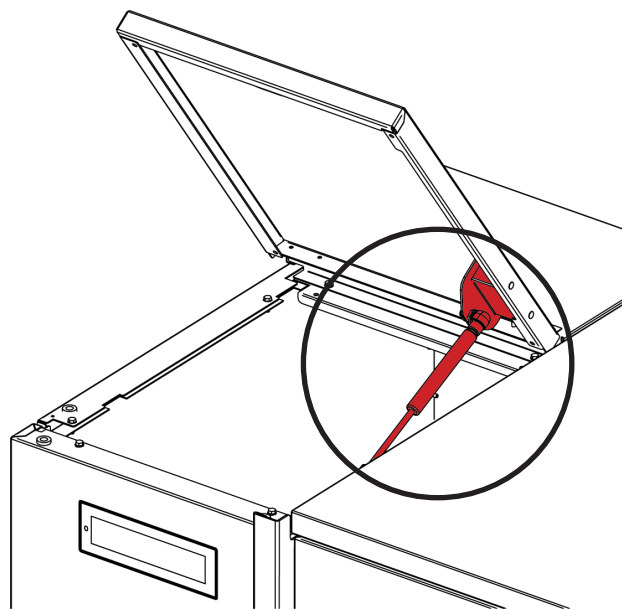

**14** MONTAGE SONDEN (H) UND FÜLLSTANDSSENSOR AUF HALTERUNG.

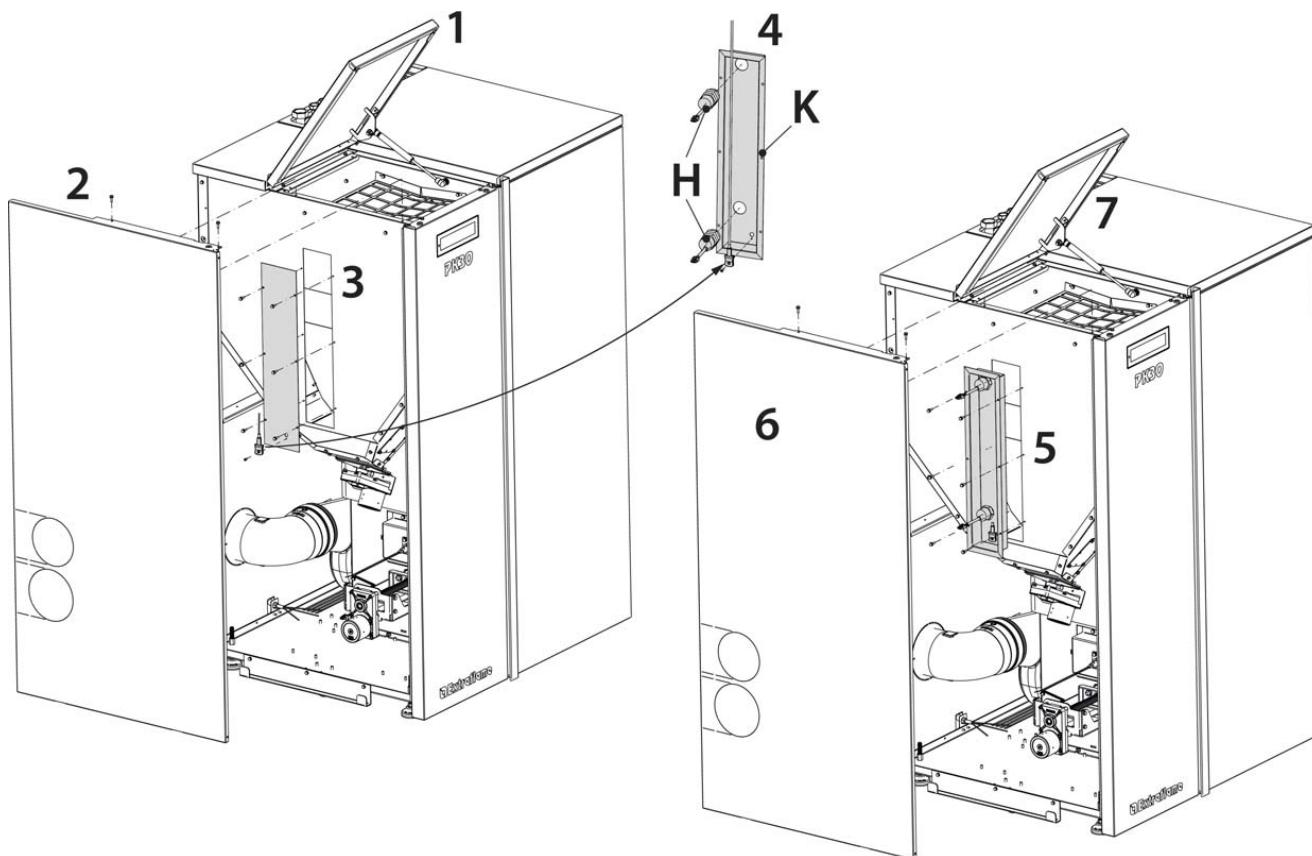



## ADVERTENCIAS

El presente manual de instrucción es parte integrante del producto: asegúrese de que acompañe siempre el aparato, incluso en caso de cesión a otro propietario o usuario, o de traslado a otro lugar. En caso de que se dañe o se pierda pida otro ejemplar al servicio técnico de la zona. Este producto se debe destinar al uso para el que ha sido expresamente fabricado. Se excluye toda responsabilidad contractual y extracontractual del fabricante por los daños causados a personas, animales o cosas, por errores de instalación, de regulación, y de mantenimiento o por los usos impropios.

**La instalación debe ser realizada por personal cualificado y habilitado que asumirá toda la responsabilidad de la instalación definitiva y del consiguiente buen funcionamiento del producto instalado. Es necesario tener también en consideración todas las leyes y normativas nacionales, regionales, provinciales y municipales del país en que se ha instalado el aparato. En caso de falta de respeto de dichas precauciones Extraflame S.p.A no será responsable.**

Una vez retirado el embalaje, asegúrese de que el contenido está íntegro y completo. In caso de que no corresponda diríjase al vendedor al que se ha comprado el aparato.

Todos los componentes eléctricos que integran el producto garantizando su correcto funcionamiento deberán ser sustituidos exclusivamente con piezas originales por un centro de asistencia técnica autorizado.

## SEGURIDAD

- ♦ Se prohíbe el uso del producto por parte de personas (incluidos niños) con las capacidades físicas, sensoriales y mentales reducidas, o inexpertas, a menos que no sean supervisadas e instruidas en el uso del aparato por una persona responsable de su seguridad.
- ♦ Los niños deben ser vigilados para asegurarse de que no jueguen con el aparato.
- ♦ No toque el producto con los pies descalzos y con partes del cuerpo mojadas o húmedas.
- ♦ Se prohíbe modificar los dispositivos de seguridad o de regulación sin la autorización o las indicaciones del fabricante.
- ♦ No tire, arranque o tuerza los cables eléctricos fluorescentes de la estufa incluso si está desconectada de la red de alimentación eléctrica.
- ♦ Se recomienda colocar el cable de alimentación de forma que no entre en contacto con partes calientes del aparato.
- ♦ La clavija de alimentación debe ser accesible después de la instalación.
- ♦ Si se verifica una anomalía de funcionamiento contacte el servicio de asistencia técnica y, en cualquier caso, no deshabilite los sistemas de seguridad.

## CARACTERÍSTICAS TÉCNICAS

<b>DIMENSIONES COLOCACIÓN "A" (ESTÁNDAR)</b>	B 1176 x H 2012 x T 653
<b>DIMENSIONES COLOCACIÓN "B"</b>	B 1176 x H 2012 x T 653
<b>DIMENSIONES COLOCACIÓN "B" + APOYO (PK30 O PR30)</b>	B 1217 x H 2092 x T 653
<b>PESO NETO</b>	97 kg
<b>CABIDA TOTAL DEPÓSITO</b>	300 kg
<b>CAPACIDAD</b>	55 kg/h
<b>TENSIÓN NOMINAL</b>	230V
<b>FRECUENCIA NOMINAL</b>	50Hz
<b>POTENCIA ELÉCTRICA NOMINAL</b>	100 W

## INTERFAZ USUARIO

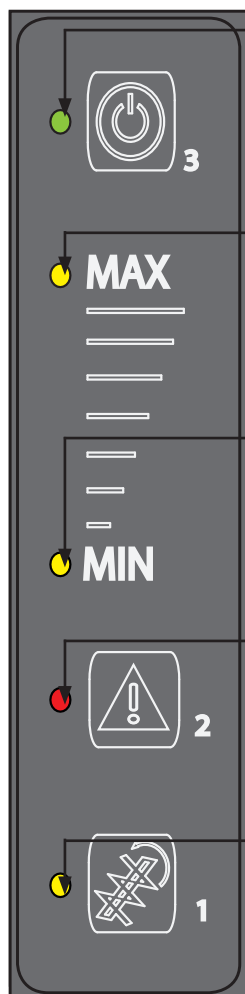

### **LED 5 VERDE: INDICA LA PRESENCIA DE TENSIÓN:**

ENCENDIDA: TENSIÓN PRESENTE  
 APAGADA: TENSIÓN AUSENTE  
 INTERMITENTE: EL TEST DE CARGA ESTÁ ACTIVO

### **LED 4 AMARILLO: INDICA EL ESTADO DEL SENSOR DE MAX DEL DEPÓSITO ESTUFA**

ENCENDIDA: PELLETT PRESENTE  
 APAGADA: PELLETT NO PRESENTE

### **LED 3 AMARILLO: INDICA EL ESTADO DEL SENSOR DE MIN DEL DEPÓSITO ESTUFA**

ENCENDIDA: PELLETT PRESENTE  
 APAGADA: PELLETT NO PRESENTE

### **LED 2 ROJO: INDICA LA PRESENCIA DE UNA ALARMA**

APAGADA: INDICA LA AUSENCIA DE ALARMAS  
 ENCENDIDA: INDICA LA PRESENCIA DE ALARMA PELLETT AGOTADA  
 INTERMITENTE: INDICA LA PRESENCIA DE ALARMA SENSORES AVERIADOS

### **LED 1 AMARILLO: INDICA EL ESTADO DE FUNCIONAMIENTO**

APAGADA: EL CARGADOR ESTÁ EN OFF  
 ENCENDIDA: EL CARGADOR ESTÁ EN ESPERA DE LA CARGA  
 INTERMITENTE: EL CARGADOR ESTÁ CARGANDO PELLETT MOTOR ACTIVO

## FUNCIONAMIENTO Y LÓGICA

Después de instalar el depósito almacenamiento pellet seguir las instrucciones:

- ♦ Conectar el cable de alimentación a la red eléctrica.
- ♦ Alimentar el depósito llevando el interruptor a "I".
- ♦ El LED VERDE 5 se encenderá indicando la presencia de alimentación.

### TEST CARGA (FACULTATIVO)

La empresa aconseja realizar la función "TEST CARGA" antes del encendido. La función "TEST CARGA" debe realizarse con el depósito del termoproducto/caldera vacío y en OFF (LED 1 apagado).

Esta función calcula automáticamente el tiempo necesario para llenar el depósito del termoproducto/caldera hasta el sensor de nivel máximo (SONDA MAX - LED - 4).

De esta forma, si la sonda superior tiene una anomalía el temporizador detendrá en todo caso la carga automática evitando fugas.

Para activar el test:

- ♦ Pulse la tecla 1 hasta que empiece a parpadear el LED VERDE 5
- ♦ El sistema empezará a cargar el depósito del termoproducto/caldera.
- ♦ Cuando la sonda max (superior) haya detectado la presencia de pellet, la función TEST CARGA será automáticamente desactivada.

Una vez finalizado el test, el depósito es activo y operativo.

El sistema iniciará a cargar nuevamente (LED 1 INTERMITENTE) cuando el sensor de nivel mínimo (SONDA MIN - LED 3) quede descubierto/libre del pellet hasta alcanzar el sensor de nivel máximo (SONDA MAX - LED 4) o finalice el recuento del TEMPORIZADOR.

Si no se solicita permanece en "ESPERA CARGA - LED 1 ENCENDIDO"

### FUNCIONAMIENTO DEL SISTEMA

Si no se ha efectuado con "TEST CARGA".

- ♦ Pulse la tecla 3 durante unos 3 segundos para activar el sistema (LED 1 ENCENDIDO)

El sistema empezará a cargar (LED 1 INTERMITENTE) cuando el sensor de nivel mínimo (SONDA MIN - LED 3) esté descubierto/ libre del pellet hasta alcanzar el sensor de nivel máximo (SONDA MAX - LED 4), de no ser así, si no se solicita, permanece en "ESPERA CARGA - LED 1 ENCENDIDO".

En caso de black out (falta de tensión de la red) el sistema se comporta tal y como se describe a continuación:

- ♦ Si el sistema estaba en OFF vuelve a OFF.
- ♦ Si el sistema estaba en ESPERA DE CARGA vuelve a ESPERA DE CARGA.
- ♦ Si el sistema estaba en fase de CARGA PELLETT se lleva a ESPERA CARGA.
- ♦ Si el sistema estaba en ALARMA vuelve a ALARMA.

### CARGA MANUAL

Es posible activar la carga manualmente, aunque el sensor de nivel mínimo (SONDA MIN - LED 3) no está descubierto/solicita. Pulsando la tecla 1 durante 3 segundos es posible realizar una carga del depósito manual sin controlar el nivel inferior (SONDA MIN - LED 3) cargando hasta alcanzar el sensor de nivel máximo (SONDA MAX - LED 4).

Una vez realizada la carga manual el sistema permanecerá activo, a la espera de que el sensor de nivel mínimo pide nuevamente una carga.

### APAGADO DEL SISTEMA

Accionando durante 3 segundos la tecla 3 se activa y desactiva la carga.

Si el sistema está desactivado el LED 1 estará apagado.

Con el sistema activo el LED 1 estará encendido fijo.

## CALIBRADO SONDA

Es posible calibrar las dos sondas (mínimo y máximo). En caso de que sea necesario o se sustituyan realice el calibrado tal y como se explica a continuación:

- ◆ Conecte las sondas a la ficha electrónica.
- ◆ Alimente el sistema (Interruptor en "I").
- ◆ Coloque delante de la sonda una tabla **de madera** (ver figura 1) a una distancia de unos 0,5cm.
- ◆ En la parte posterior de la sonda (ver figura 2) hay una ranura para el calibrado posible mediante un tornillo pequeño y plano.
- ◆ Gire hasta que el led que hay al lado de la sonda se encienda.

Verifique que la lectura es correcta alejando y acercando la tabla, y comprobando que en la distancia establecida el led se ilumina y se apaga correctamente.



Figura 1



Figura 2

## COLOCACIÓN SONDA

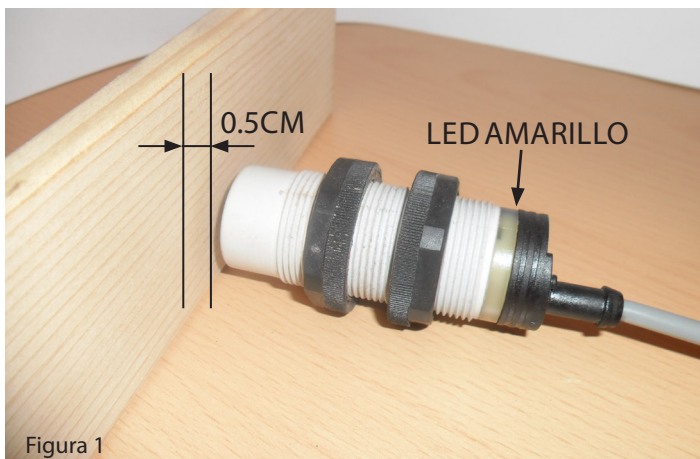
¡Antes de proceder a perforar y montar las sondas en el depósito y de la arandela en la tapa del depósito del termoproducto/caldera es necesario asegurarse de que están colocados en línea!

El tubo flexible debe estar colocado de forma que durante el llenado del depósito del termoproducto/caldera se cree una cresta (ver figura 3) cerca de la sonda superior.

Esto es necesario para garantizar que el sensor de nivel máximo (SONDA MAX - LED 4) efectúa una lectura correcta que detendrá la carga de pellet.

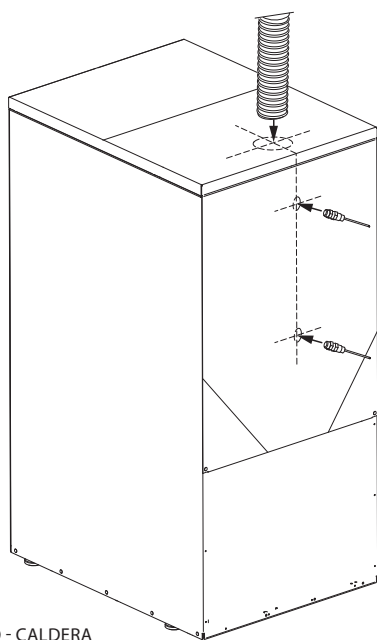

TERMOPRODUCTO - CALDERA



Figura 3



**LOS CABLES DE LA SONDA DEBEN COLOCARSE Y FIJARSE DE MANERA QUE NO ENTREN EN CONTACTO CON LAS PARTES CALIENTES DEL DISPOSITIVO.**

## ALARMAS

En caso de anomalía el sistema desactiva automáticamente la carga del pellet señalando la alarma a través de un timbre eléctrico acústico intermitente y visualizando el estado de alarma:

SEÑALACIÓN Y MOTIVACIÓN		ACCIÓN/CAUSA
<b>LED 2 ENCENDIDO FIJO</b>	Pellet agotado en el silo.	Cargue el pellet. Reajuste la alarma pulsando la tecla 2 durante 3 segundos. Encienda de nuevo el sistema pulsando la tecla 3.
<b>LED 2 ENCENDIDO INTERMITENTE</b>	Indica una anomalía en los sensores.	Los sensores no están montados/conectados correctamente. Verifique la correcta conexión en la ficha y en el depósito (sensor de mínima abajo, sensor de máxima arriba) Se ha creado un vacío delante de la sonda de mínima - sacudir el contenido del pellet del silo. Sonda averiada.





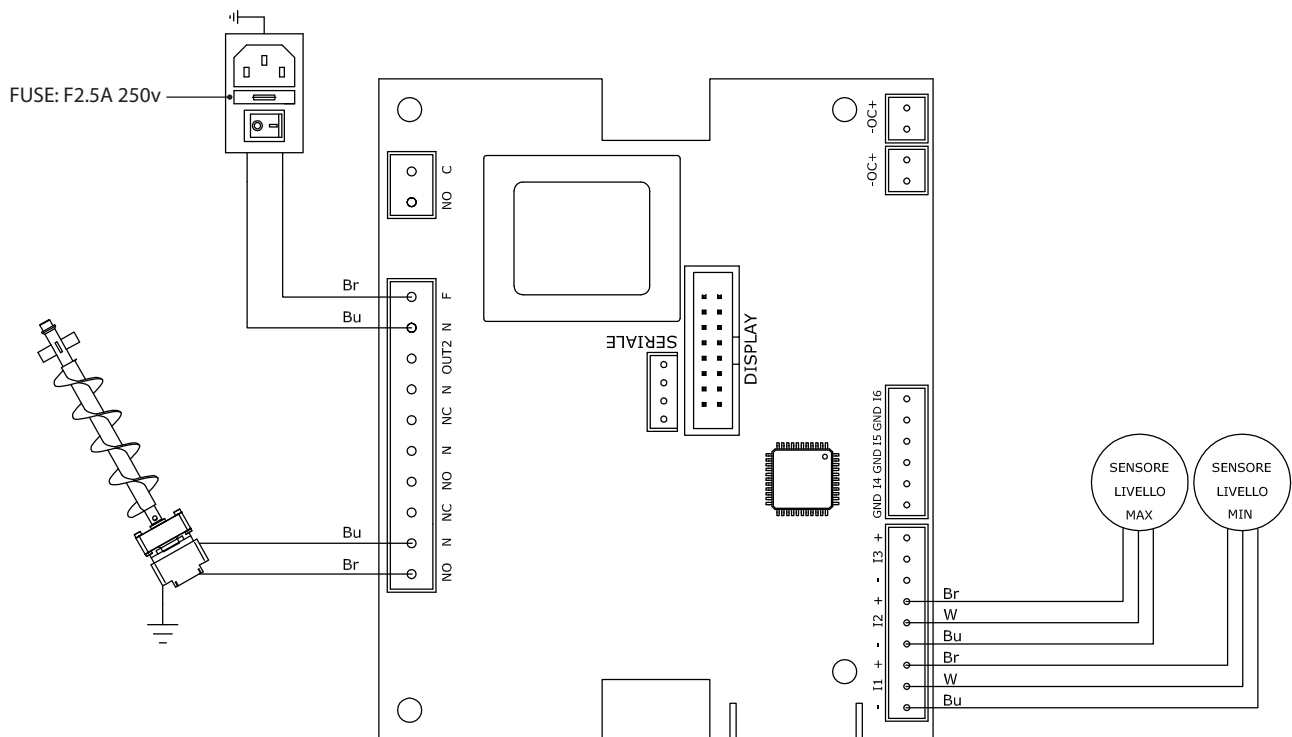

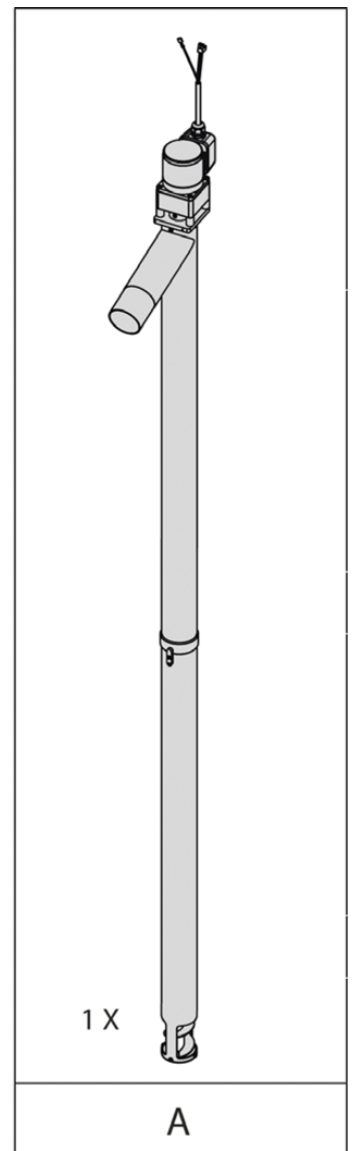
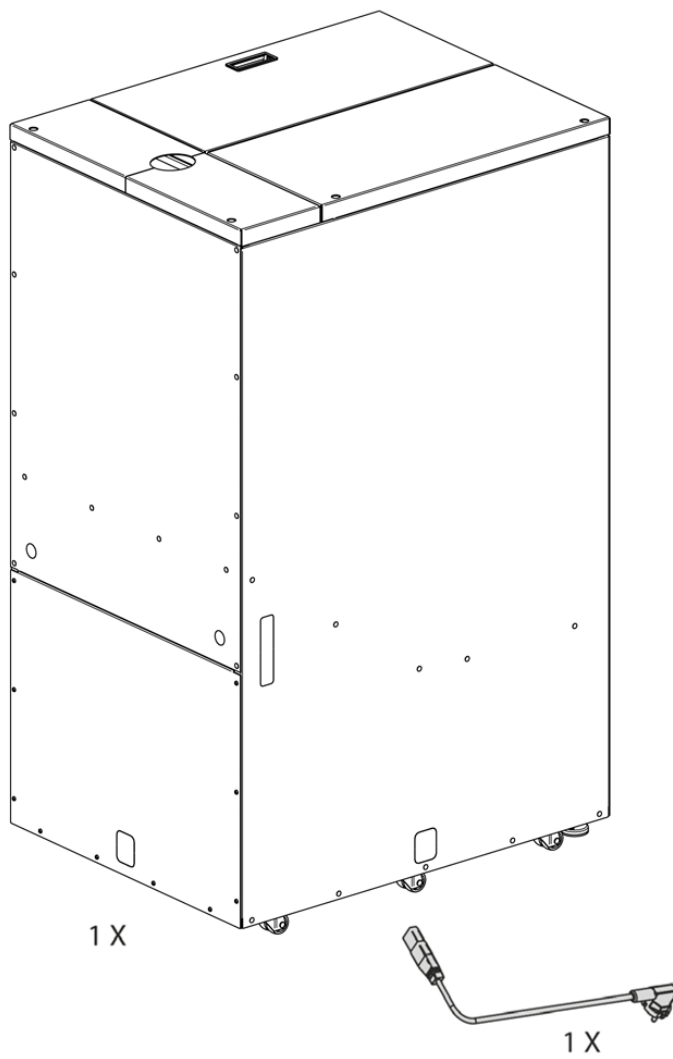

**¡LA VERIFICACIÓN Y LAS EVENTUALES INTERVENCIONES EN PARTES MECÁNICAS O ELÉCTRICAS DEBEN SER REALIZADAS POR PERSONAL CUALIFICADO!**

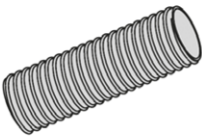
## FICHA ELECTRÓNICA

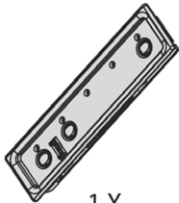
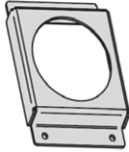

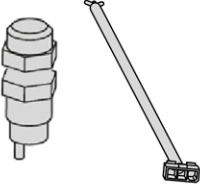
Br	Bu	W
MARRÓN	AZUL	BLANCO

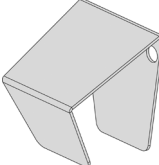

 <p>1X</p>	 <p>2X</p>	 <p>1X</p>	 <p>1X</p>	 <p>1X</p>
<p><b>B</b></p>	<p><b>C</b></p>	<p><b>D</b></p>	<p><b>E</b></p>	<p><b>F</b></p>
 <p>4X</p>	 <p>2X</p>	 <p>1X</p>	 <p>1X</p>	 <p>1X</p>
<p><b>G</b></p>	<p><b>H</b></p>	<p><b>I</b></p>	<p><b>J</b></p>	<p><b>K</b></p>

1

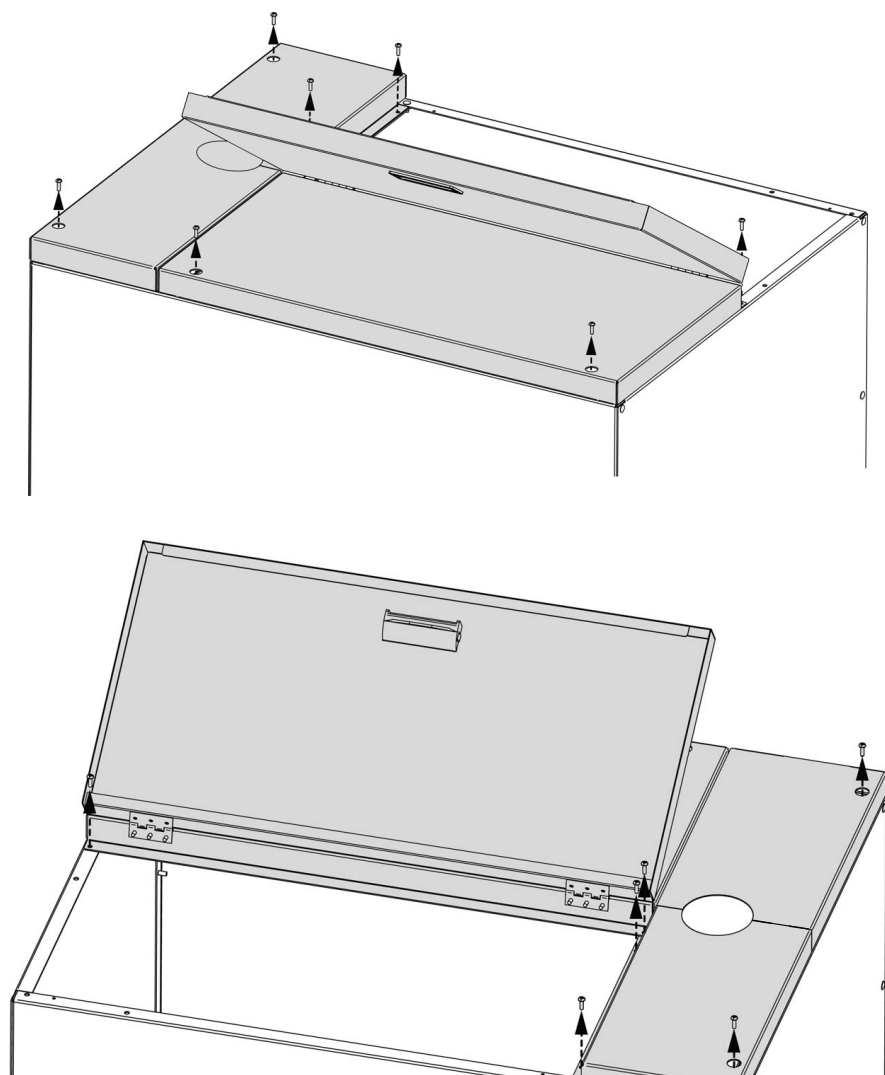

2

En caso de instalación a la derecha de la caldera modelo PK30 o PR30, insertar alza.

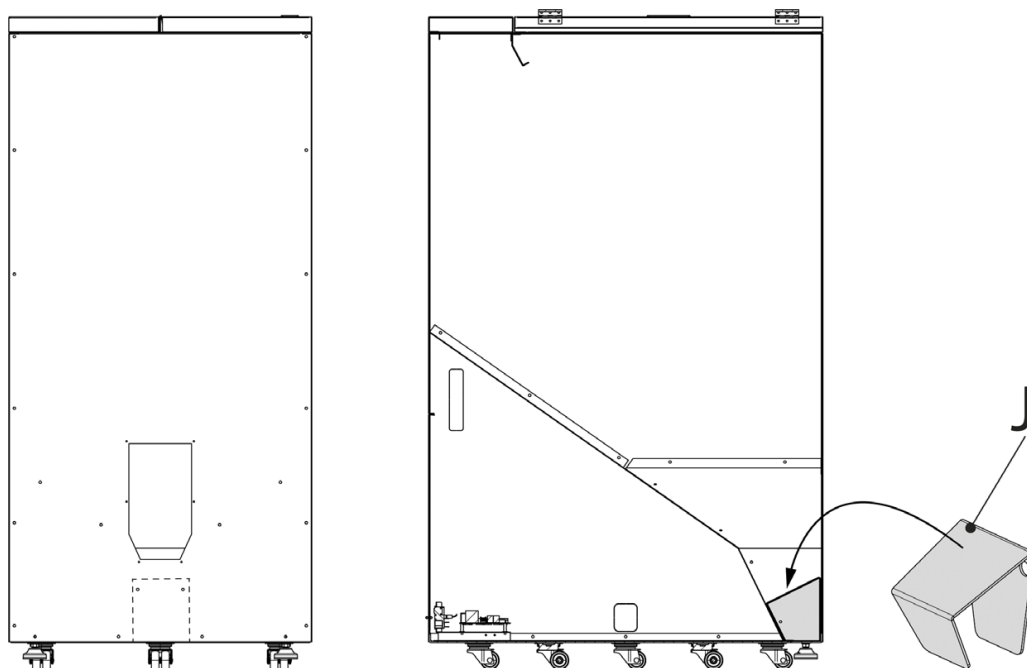

3

INSERTAR EL TORNILLO "A" Y MANTENERLO EN POSICIÓN UTILIZANDO LA ABRAZADERA DE TUBOS "B", SIN FIJARLO COMPLETAMENTE .

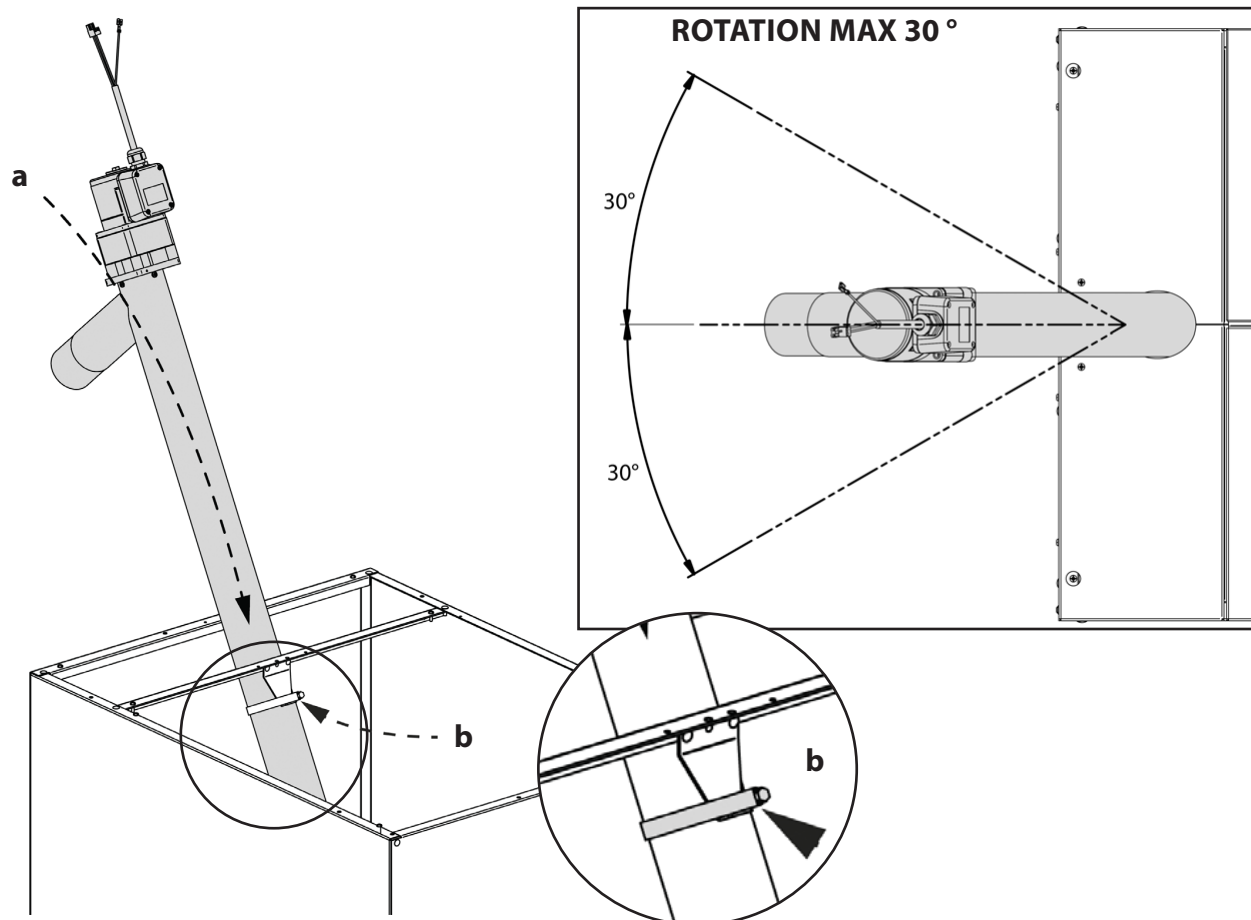

4

INSTALAR LAS COBERTURAS "A", FIJANDO PRIMERO LOS TORNILLOS "B" Y DESPUES LOS TORNILLOS QUE QUEDAN. APRETAR LA ABRAZADERA "C" HASTA QUE EL TORNILLO SIN FIN PERMANEZCA BLOQUEADO.

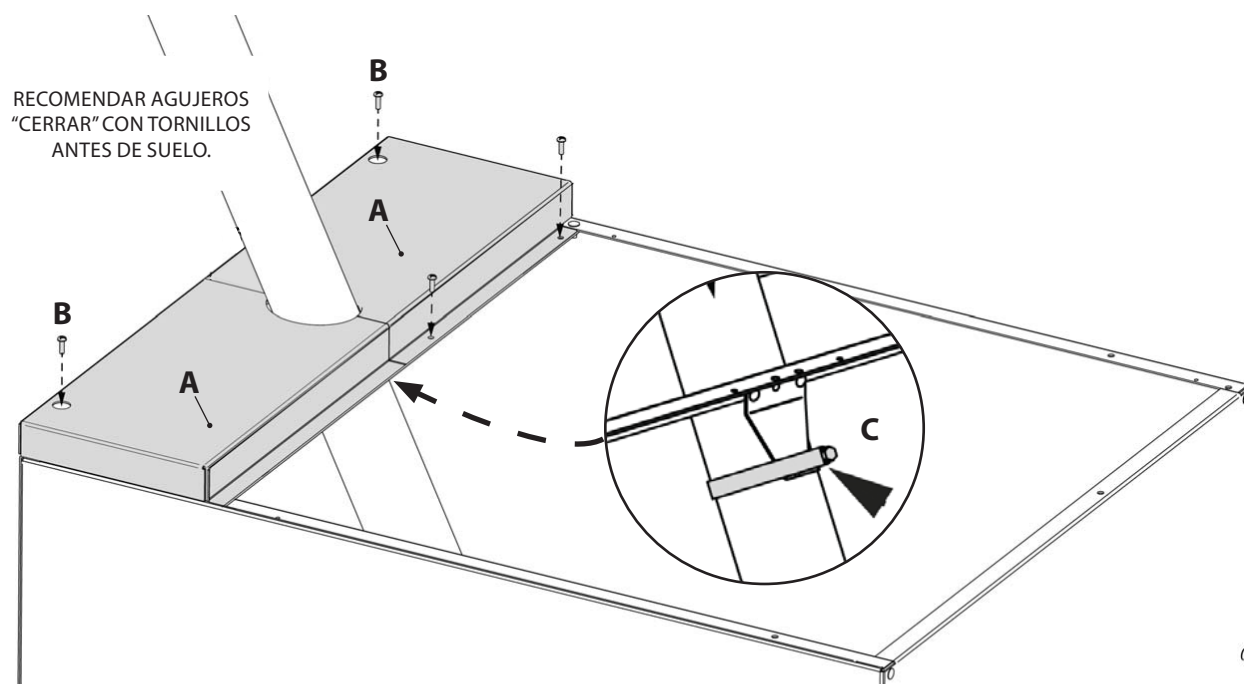



5

¿COLOCACIÓN "A" (ESTÁNDAR) o "B"?

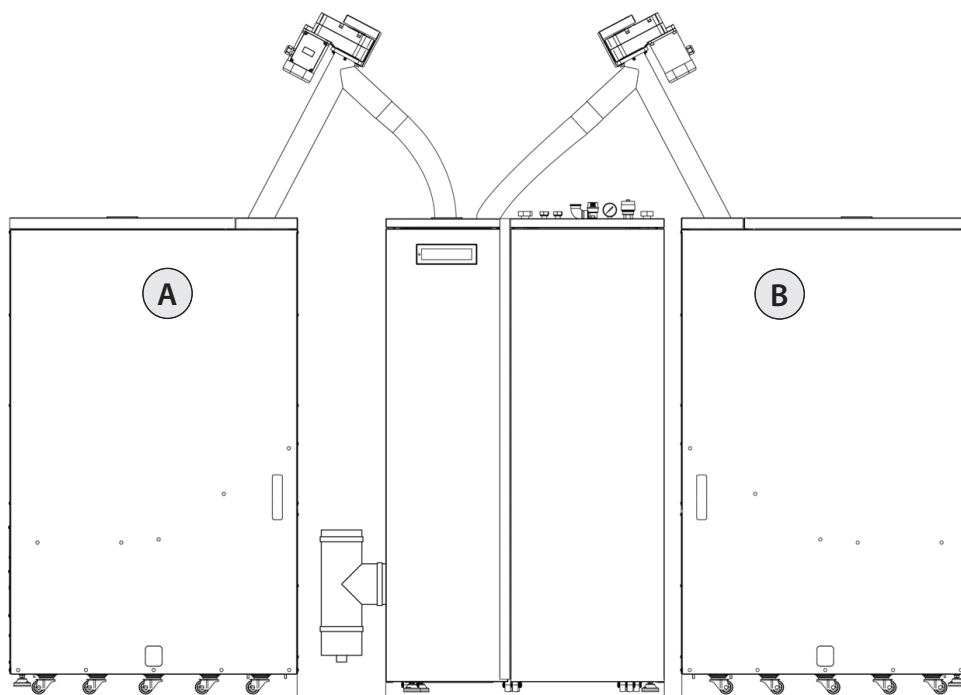

Con salida humos laterales > MAX 400mm  
MIN 190mm

Con salida humos posteriores > MAX 400mm  
MIN 120mm

20/30mm

6

SOLO EN CASO DE POSICIÓN "B"

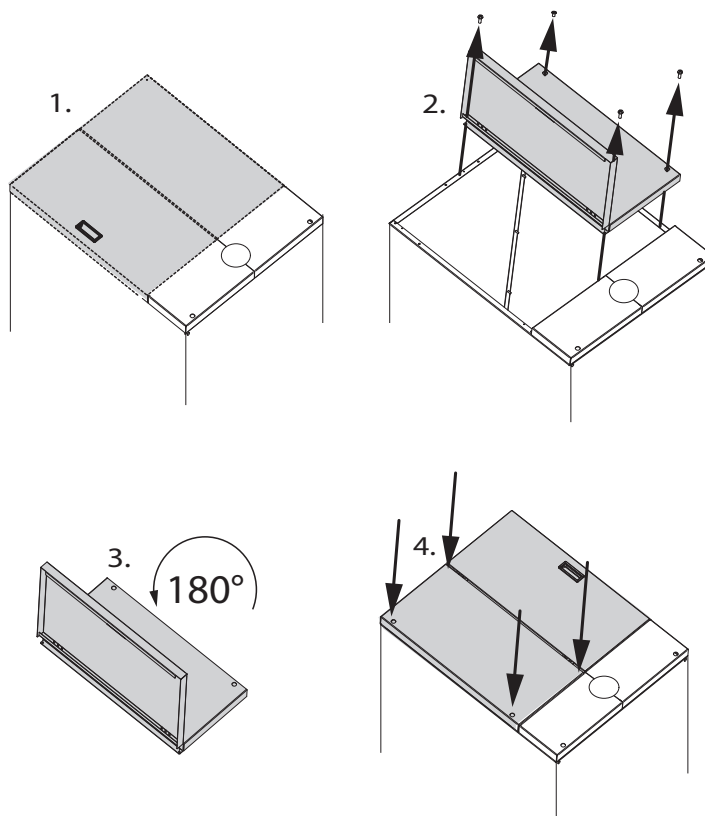

7

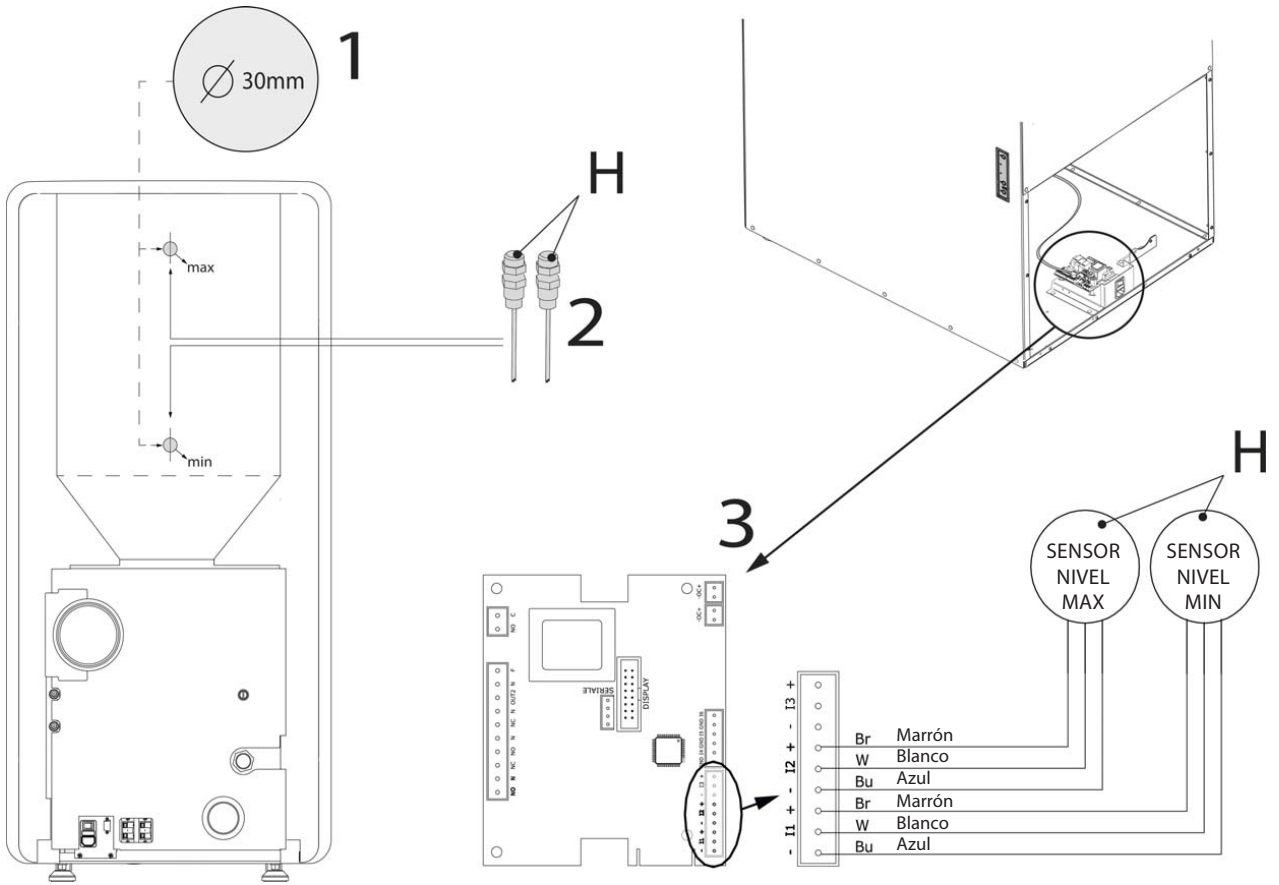

8

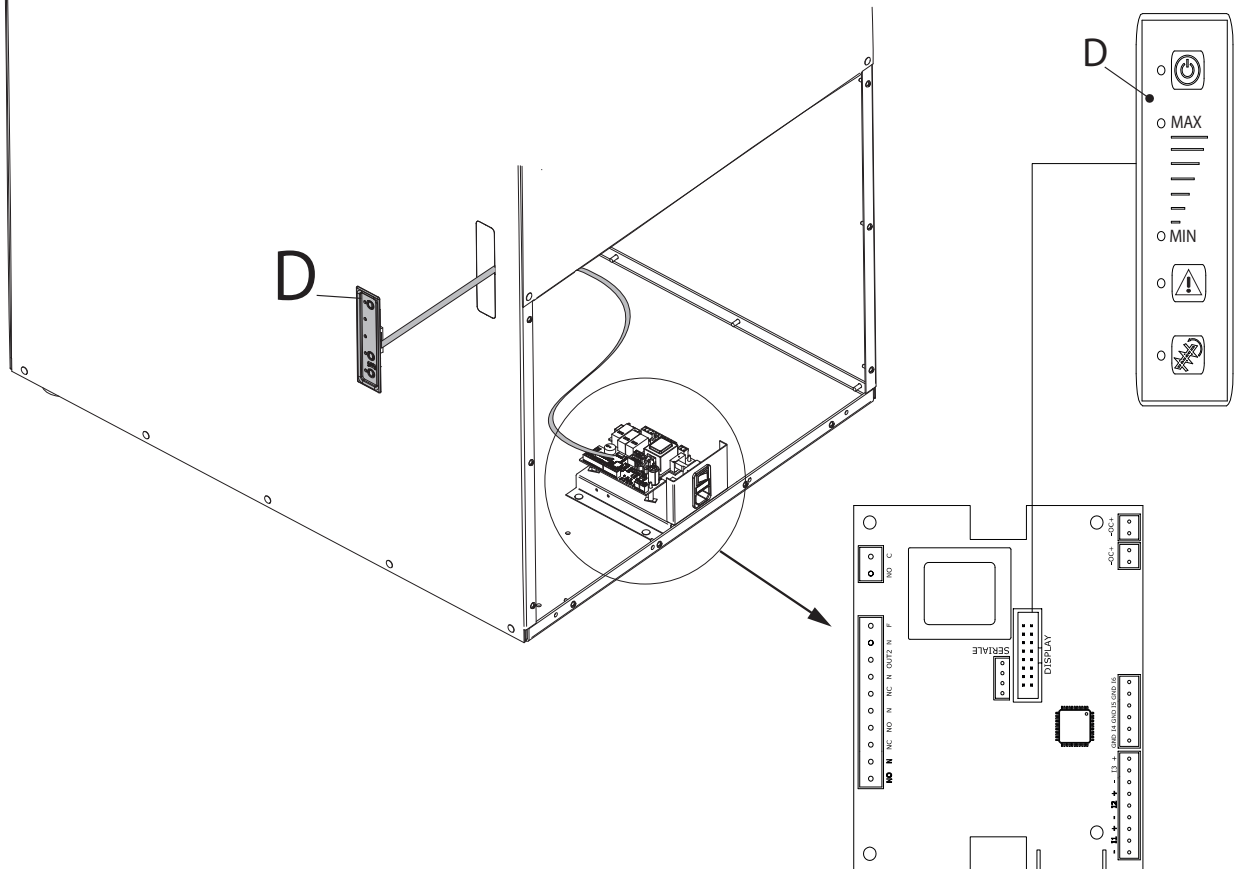

9

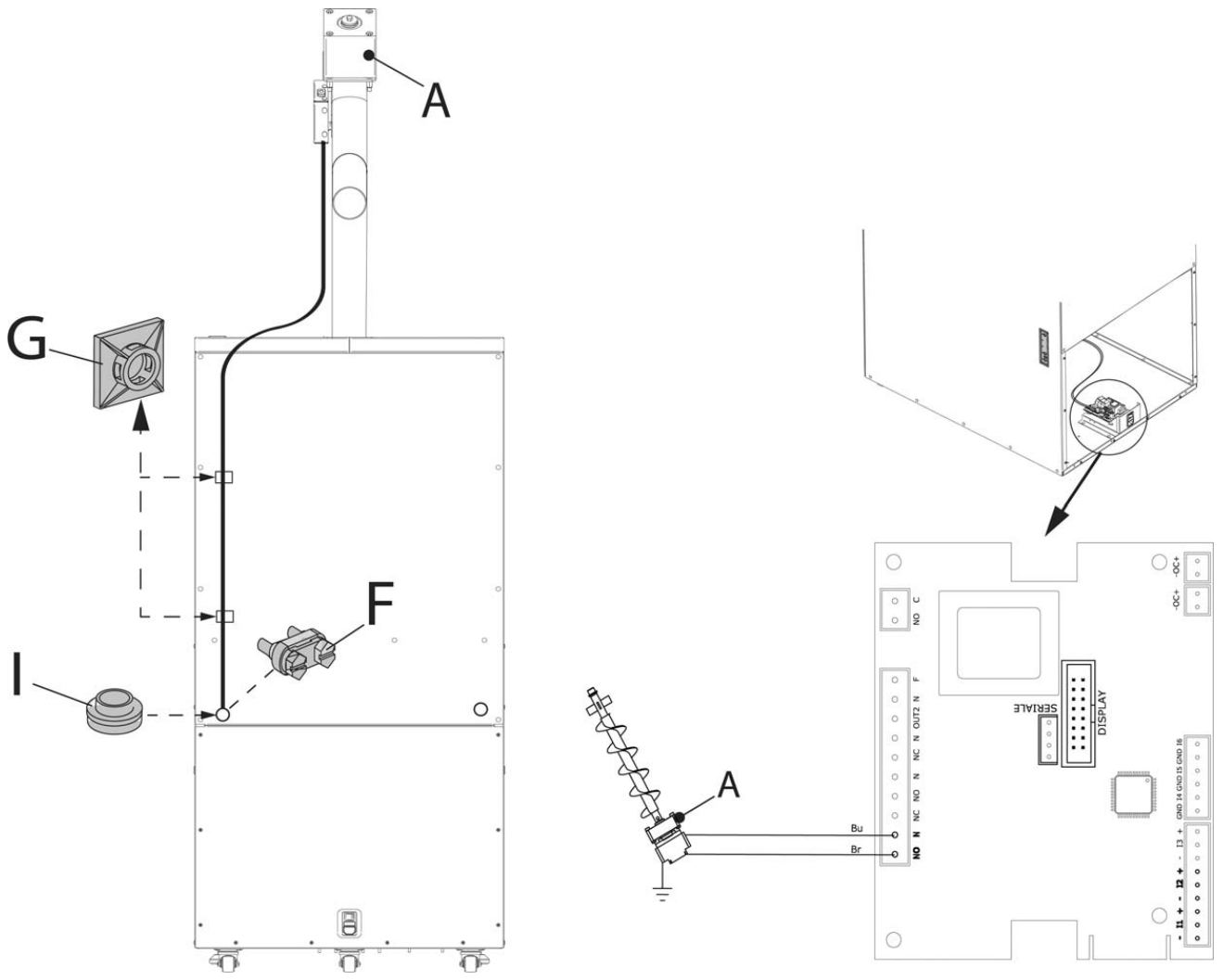

10

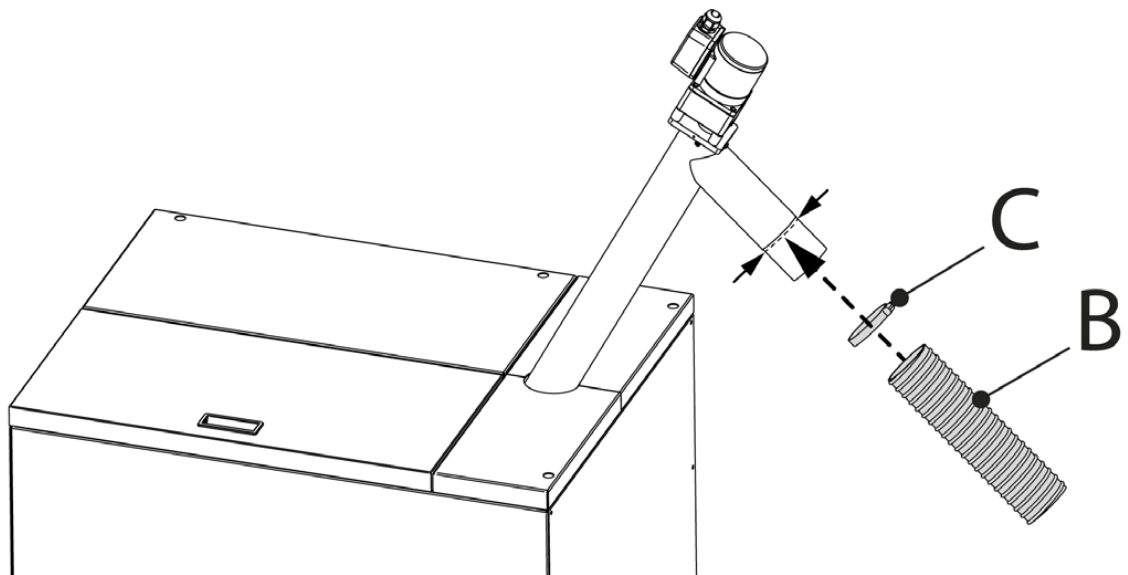

## 11 INSTALACIÓN LADO IZQUIERDO

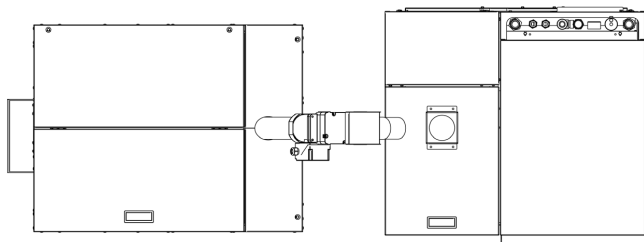

## INSTALACIÓN LADO DERECHO

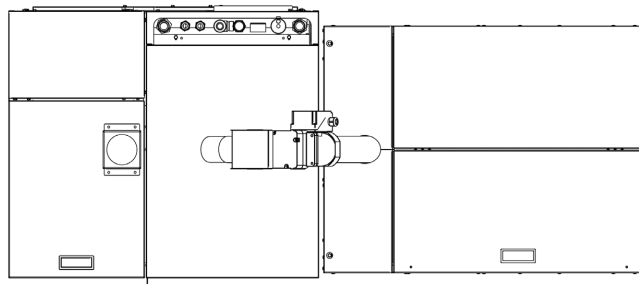

### POSIBLE INCLINACIÓN DE EL TUBO

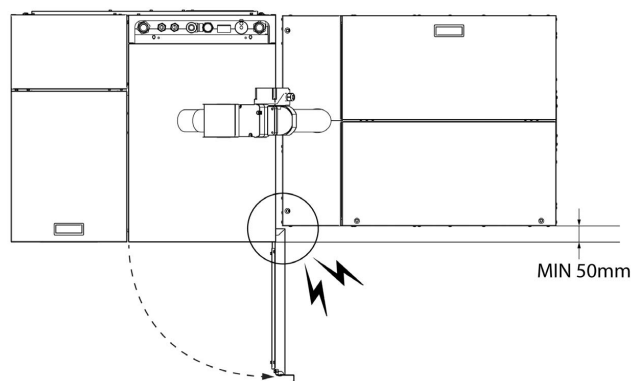
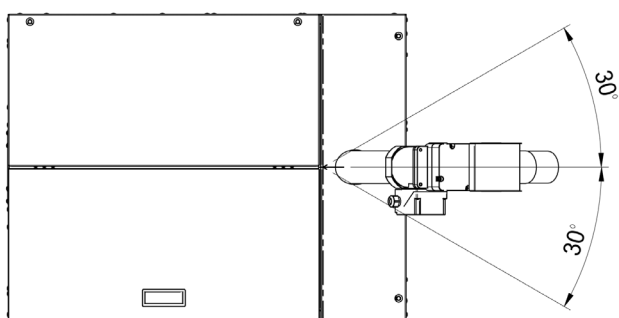

## 12

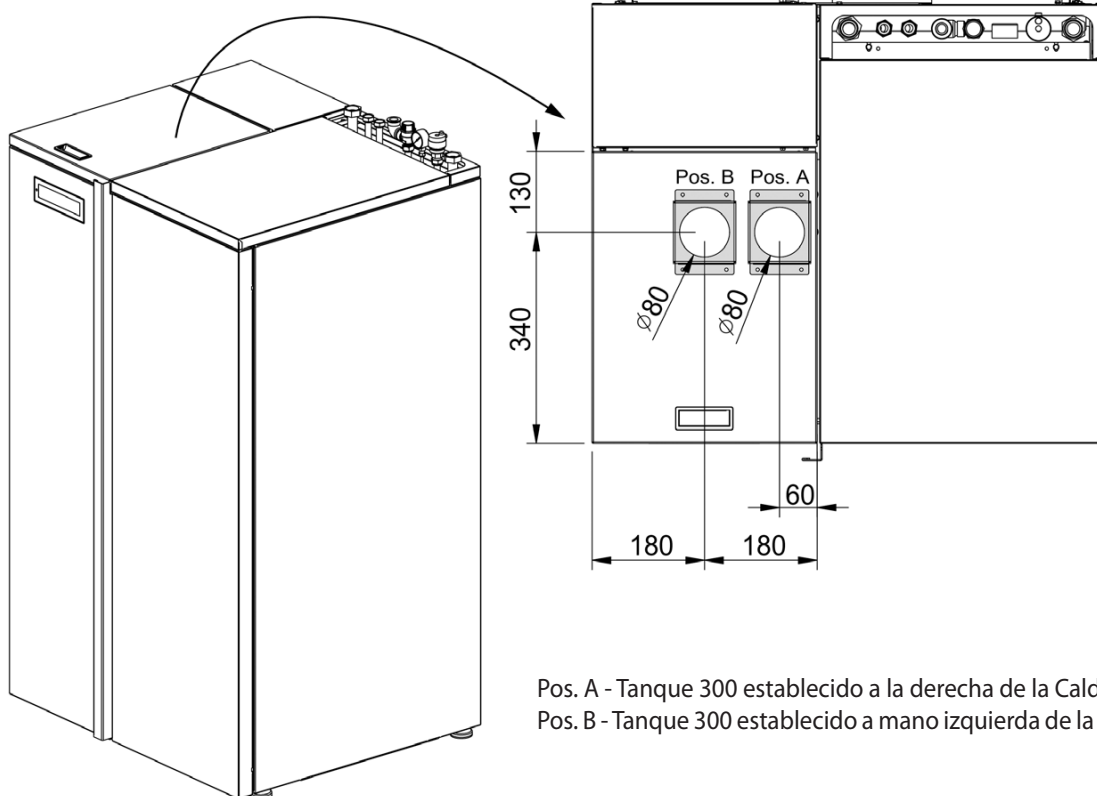

Pos. A - Tanque 300 establecido a la derecha de la Caldera.  
 Pos. B - Tanque 300 establecido a mano izquierda de la Caldera.

**13** POSIBILIDAD DE DESPLAZAR ENTRADA ALIMENTACIÓN.

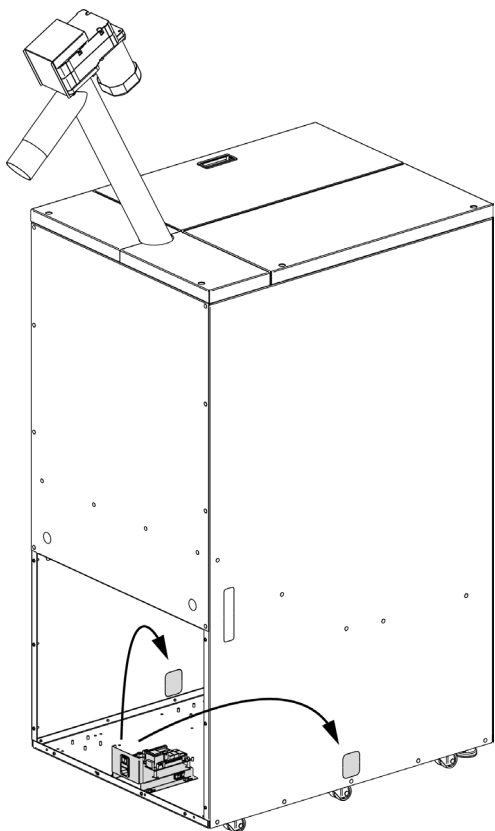

ELIMINAR A LA DERECHA EN CASO DE TANQUE SITUADO.

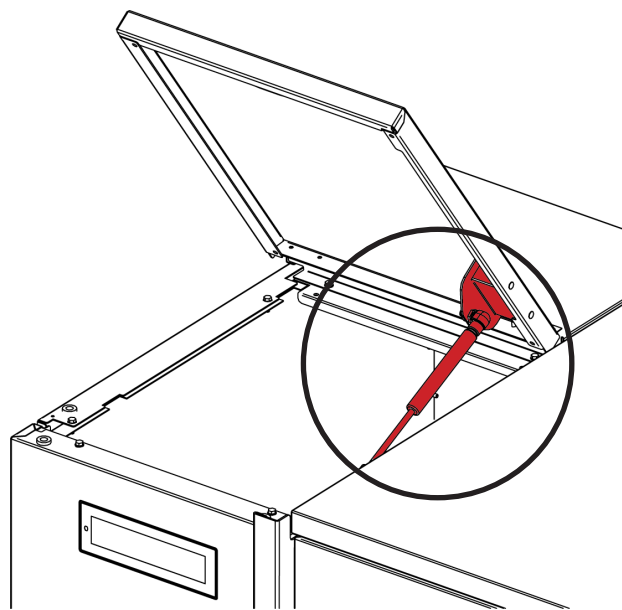

**14** MONTAJE DE LA Sonda (H) Y SENSOR DE NIVEL SOBRE EL CÁRTER.

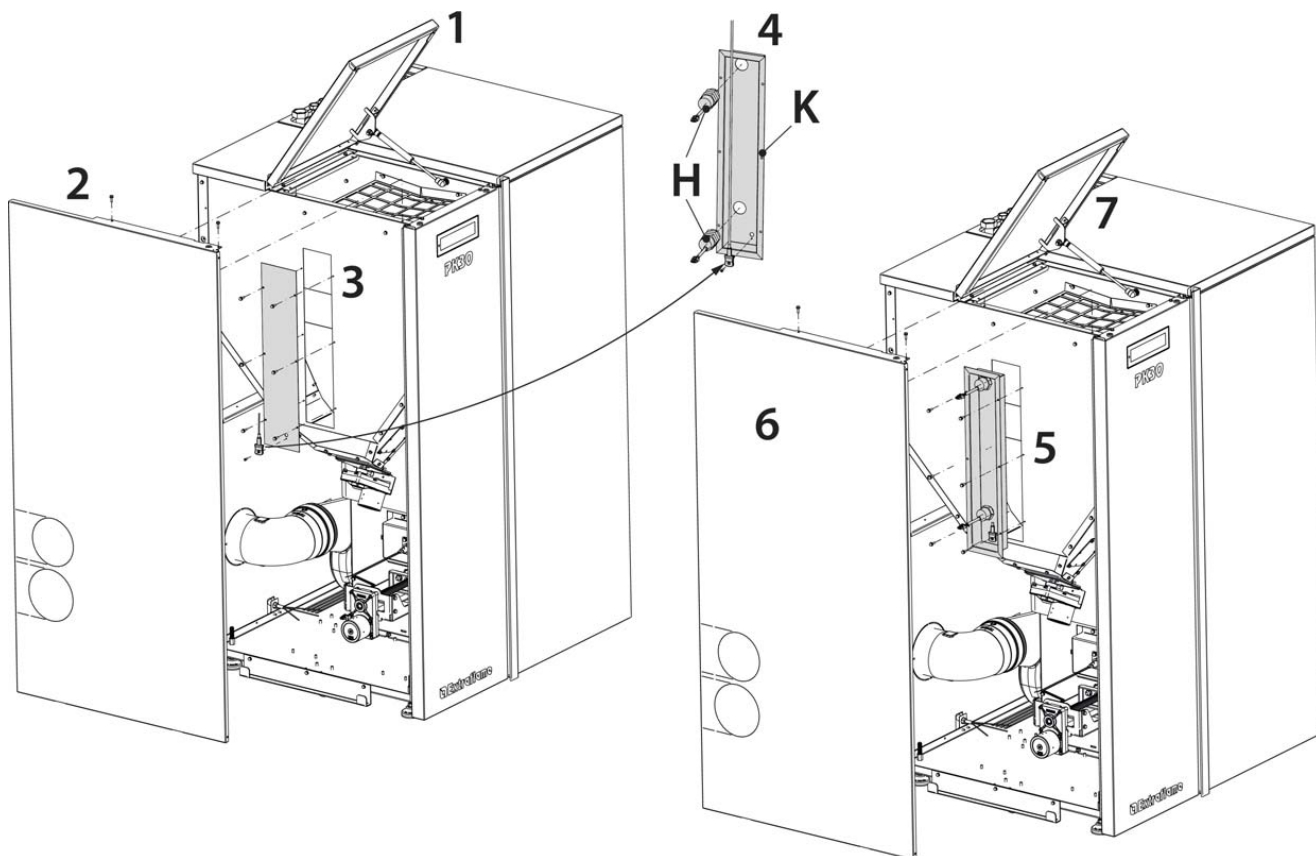





# Extraflame®

## Riscaldamento a Pellet

**Extraflame S.p.A.** Via Dell'Artigianato, 12 36030 - MONTECCHIO PRECALCINO (VI) - ITALY

+39.0445.865911 - +39.0445.865912 - info@extraflame.it - www.lanordica-extraflame.com

**MADE IN ITALY**  
design & production

PER CONOSCERE IL CENTRO ASSISTENZA PIU' VICINO CONTATTARE IL PROPRIO RIVENDITORE O CONSULTARE IL SITO  
WWW.LANORDICA-EXTRAFLAME.COM

TO FIND THE SERVICE CENTRE NEAREST TO YOU CONTACT YOUR DEALER OR CONSULT  
THE SITE WWW.LANORDICA-EXTRAFLAME.COM

POUR CONNAÎTRE LE CENTRE D'ASSISTANCE LE PLUS PROCHE CONTACTER VOTRE REVENEUR OU CONSULTER LE SITO  
WWW.LANORDICA-EXTRAFLAME.COM

NEHMEN SIE, UM IHR NÄCHSTLIEGENDES KUNDENDIENSTZENTRUM ZU KENNEN, KONTAKT MIT IHREM HÄNDLER AUF  
ODER KONSULTIEREN SIE DIE WEBSEITE WWW.LANORDICA-EXTRAFLAME.COM

PARA CONOCER EL CENTRO DE ASISTENCIA MÁS CERCANO CONTACTAR A SU REVENDEDOR O CONSULTAR EL SITIO  
WWW.LANORDICA-EXTRAFLAME.COM

IL FABBRICANTE SI RISERVA DI VARIARE LE CARATTERISTICHE E I DATI RIPORTATE NEL PRESENTE FASCICOLO IN  
QUALUNQUE MOMENTO E SENZA PREAVVISO, AL FINE DI MIGLIORARE I PROPRI PRODOTTI.  
QUESTO MANUALE, PERTANTO, NON PUÒ ESSERE CONSIDERATO COME UN CONTRATTO NEI CONFRONTI DI TERZI.

THE MANUFACTURER RESERVES THE RIGHT TO VARY THE CHARACTERISTICS AND THE DATA REPORTED IN THIS PAMPHLET  
AT ANY MOMENT AND WITHOUT NOTICE, IN ORDER TO IMPROVE ITS PRODUCTS.  
THIS MANUAL, THEREFORE, CANNOT BE REGARDED AS A CONTRACT TOWARDS OTHER PARTIES.

LE FABRICANT SE RÉSERVE LE DROIT DE MODIFIER LES CARACTÉRISTIQUES ET LES DONNÉES REPORTÉES DANS CE  
MANUEL À TOUT MOMENT ET SANS PRÉAVIS, DANS LE BUT D'AMÉLIORER SES PRODUITS.  
PAR CONSÉQUENT, CE MANUEL NE PEUT PAS ÊTRE CONSIDÉRÉ COMME UN CONTRAT VIS-À-VIS DE TIERS.

DER HERSTELLER BEHÄLT SICH VOR, DIE IN DEN VORLIEGENDEN UNTERLAGEN WIEDERGEgebenEN EIGENSCHAFTEN  
UND DATEN ZU JEDEM BELIEBIGEN ZEITPUNKT UND OHNE VORANKÜNDIGUNG ZU ÄNDERN, UM SEINE PRODUKTE ZU  
VERBESSERN. DIESE ANLEITUNG KANN DAHER NICHT ALS VERTRAG DRITTEN GEGENÜBER ANGESEHEN WERDEN.

EL FABRICANTE SE RESERVA EL DERECHO A MODIFICAR LAS CARACTERÍSTICAS Y LOS DATOS CONTENIDOS EN EL  
PRESENTE MANUAL Y SIN PREVIO AVISO, CON EL OBJETIVO DE MEJORAR SUS PRODUCTOS.  
POR LO TANTO ESTE MANUAL NO SE PUEDE CONSIDERAR COMO UN CONTRATO RESPECTO A TERCEROS.